

# STOLLAR

the Slim Café Solo SEM770



- LV LIETOŠANAS PAMĀCĪVA
- LT NAUDOJIMO INSTRUKCIJA
- EE KASUTUSJUHEND
- RU РУКОВОДСТВО ПО ЭКСПЛУАТАЦИИ

Drošības apsvērumu dēļ, pirms sākt iekārtas lietošanu, uzmanīgi izlasiet šo instrukciju. Saglabājiet šo instrukciju, lai nepieciešamības gadījumā varētu to turpmāk pārlasīt.

Iekārta ir paredzēta tikai lietošanai mājāsaimniecībā. Iekārtu drīkst lietot tikai saskaņā ar instrukcijas norādījumiem.

Rīkojoties ar iekārtu piesardzīgi un brīdiniet citus iekārtas lietotājus par iespējamo bīstamību.

### **OBLIGĀTI JĀIEVĒRO!**

- Pārlicinieties, ka spriegums elektrotīklā, kam pievienota iekārta, atbilst uz tās identifikācijas datu plāksnītes norādītajiem parametriem.
- Pirms iekārtas lietošanas atiniet un iztaisnojiet barošanas kabeli.
- Novietojiet iekārtu uz stingras, stabilas virsmas.
- Iekārtas lietošanas laikā tai droši jābalstās uz stabilas virsmas.
- Atvienojiet iekārtas barošanas kabeli no elektrotīkla šādos gadījumos: - pirms ūdens iepildīšanas tvertnē; - pirms jebkādu iekārtas daļu noņemšanas un piemontēšanas atpakaļ vietā; - pirms tīrīšanas un apkopes darbiem; - ja iekārtai ir radušies bojājumi; - pēc iekārtas lietošanas.
- Ja paredzēts uz ilgāku laiku pārtraukt iekārtas lietošanu, iztukšojiet ūdens tvertni.
- Pirms jebkādu iekārtas daļu noņemšanas vai iekārtas tīrīšanas ļaujiet tai pilnībā atdzist.
- Kafijas pagatavošanai lietojiet tikai aukstu ūdeni. Karsts ūdens un citi šķidrums var izraisīt kafijas automāta bojājumus.
- Lai nepieļautu bīstamību, ja ir bojāts iekārtas barošanas kabelis, tā nomaiņa jāveic ražotājam vai ražotāja pilnvarotam servisa partnerim.
- Lietojiet kafijas dzirnaviņas tikai kafijas pupiņu samalšanai.
- Nepieļaujiet, ka ar iekārtu rotaļājas bērni.
- Obligāti atvienojiet iekārtu no elektrotīkla pirms tās montāžas, demontāžas un tīrīšanas, kā arī pirms iekārtas atstāšanas bez uzraudzības.
- Personas ar ierobežotām fiziskajām, uztveres vai mentālajām spējām drīkst lietot iekārtu tikai citu uzraudzībā vai tad,

- ja tās ir saņēmušas norādījumus par iekārtas drošu lietošanu un apzinās iespējamo bīstamību.
- Iekārtu nedrīkst lietot bērni. Raugieties, lai bērni nevarētu piekļūt iekārtai un tās barošanas kabelim.
  - Šī iekārta ir paredzēta lietošanai (tikai) mājāsaimniecības apstākļos.

### NEKĀDĀ GADĪJUMĀ...

- Neļaujiet bērniem iekārtas darbības laikā pieskarties iekārtai vai tās barošanas kabelim.
- Nelietojiet pagarinātājkabeļus, ja tos nav atbilstīgi sertificējušas kompetentās iestādes.
- Neatstājiet elektrotīklam pievienotu iekārtu bez uzraudzības.
- Nelietojiet iekārtu ārpus telpām.
- Nelietojiet iekārtu mērķiem, kuriem tā nav paredzēta.
- Nepieļaujiet, ka iekārtas barošanas kabelis nokarājas pāri galda vai bāra letes malai un nonāk saskarē ar karstām virsmām.
- Nenovietojiet iekārtu uz slapjām vai karstām virsmām.
- Nelietojiet iekārtu, ja nav pareizi ievietota pilienu savākšanas aplāte.
- Nemērciet iekārtu ūdenī vai jebkādā citā šķidrumā.
- Nelietojiet iekārtu, ja kāda tās daļa ir bojāta.
- Nelietojiet iekārtu, ja ir radušies traucējumi tās funkcijās.
- Lai atvienotu iekārtas barošanas kabeli no elektrotīkla, nevelciet to aiz vada, bet satveriet kontaktdakšas korpusu.
- Nepieļaujiet, ka barošanas kabelis nonāk saskarē ar asām šķautnēm un jebkādiem asiem priekšmetiem.
- Nemēģiniet atvērt iekārtas korpusu vai demontēt jebkādas tās daļas. Iekārtas iekšienē nav tādu daļu, kam būtu nepieciešams piekļūt apkopes nolūkā.
- Pēc iekārtas lietošanas ir jāveic tās tīrīšana, taču tā nav paredzēta mērķšanai ūdenī, tādēļ iekārtas mazgāšana, iemērcot to ūdenī, ir aizliegta.
- Nelietojiet nekādus papildu piederumus, kas nav iekļauti iekārtas komplektā. Tas var būt bīstami.
- Nenovietojiet iekārtu uz karstiem gāzes vai elektriskās plīts riņķiem, to tuvumā vai karstā cepeškrāsnī.

# IEPAZĪSTIETIES

ar savu Stollar Slim Café Solo SEM770

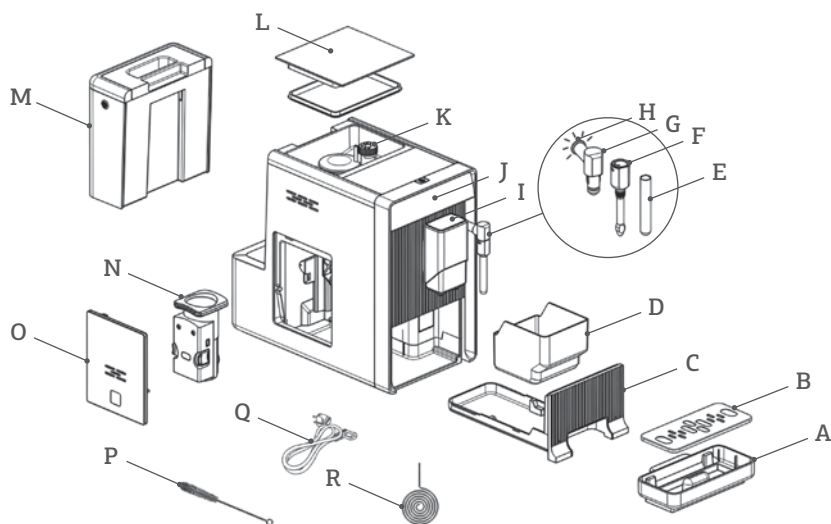

- A. Pilienu savākšanas paplāte
- B. Pilienu savākšanas paplātes reste
- C. Iekšējā pilienu savākšanas paplāte
- D. Kafijas biežumu konteiners
- E. Metāla caurulīte
- F. Sprauslas vāciņš
- G. Tvaika sprausla
- H. Tvaika indikatora spuldzīte
- I. Regulējams kafijas izvads
- J. Vadības panelis
- K. Kafijas pupiņu tvertne
- L. Kafijas pupiņu tvertnes vāks
- M. Ūdens tvertne
- N. Kafijas pagatavošanas bloks
- O. Apkopes durvītiņa
- P. Tīrīšanas birstīte
- Q. Strāvas vads
- R. Tīrīšanas adata

## PIEDERUMI

3 paciņas ar tīrīšanas līdzekli pret kaļķakmeni ir iekļautas komplektācijā.

## ENERĢIJAS TAUPĪŠANA

Šī ierīce pilnībā atbilst Eiropas Komisijas Regulas (EU) 2023/826 prasībām attiecībā uz zema enerģijas patēriņa režīmiem.

Kad ierīce ir izslēgta, enerģijas patēriņš ir 0,0 W.

## VADĪBAS PANELIS

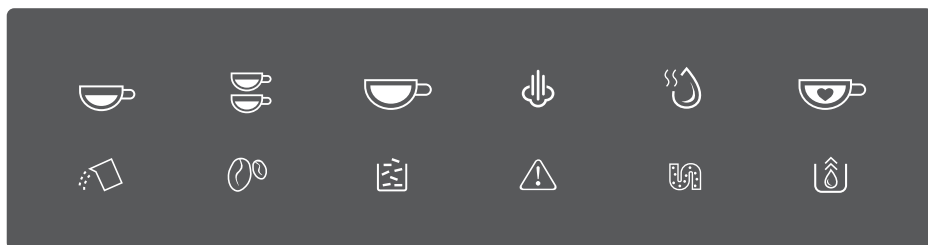

Mirgo: zems ūdens līmenis / ūdens tvertne nav ievietota



Tukša kafijas pupiņu tvertne



Deg: kafijas biežumu konteiners ir pilns  
Mirgo: iekšējā pilienu savākšanas paplāte / kafijas biežumu konteiners nav ievietots



Deg: kafijas pagatavošanas bloks nav ievietots / ievietots nepareizi  
Mirgo: apkopes durtiņa ir atvērta / uzlikta nepareizi



Deg: nepieciešama atkalķošana  
Mirgo: notiek atkalķošana



Palaista sistēmas iztukšošanas funkcija



ON/OFF taustiņš



Espresso taustiņš



Espresso x2 taustiņš



Lungo taustiņš



Tvaika taustiņš



Karstā ūdens taustiņš



Izslāses funkcijas taustiņš

# IERĪCES SAGATAVOŠANA

## Stollar Slim Café Solo SEM770

1. Noņemiet no ierīces visas aizsargplēves, uzlīmes un citus iepakojuma materiālus.
2. Izvēlieties drošu un stabilu virsmu ar viegli sasniedzamu strāvas avotu. Atstājiet brīvu vietu no visām ierīces pusēm.

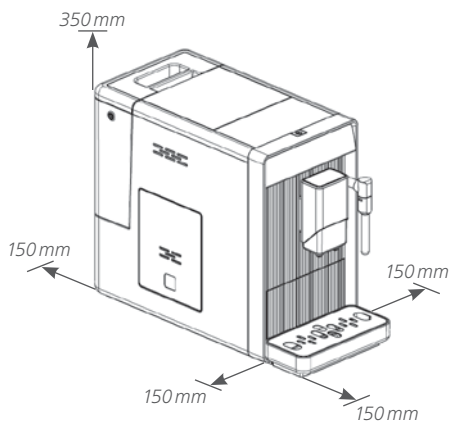

3. Ievietojiet ārējo pilienu savākšanas paplāti un pārlicinieties, ka tā ir ievietota pareizi.

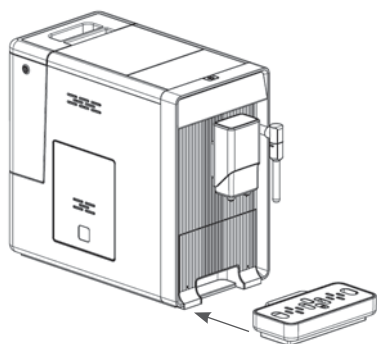

4. Piepildiet ūdens tvertni ar ūdeni (skat. sadaļu „Ūdens tvertnes piepildīšana”).



5. Piepildiet kafijas pupiņu tvertni (skat. sadaļu „Kafijas pupiņu tvertnes piepildīšana”).

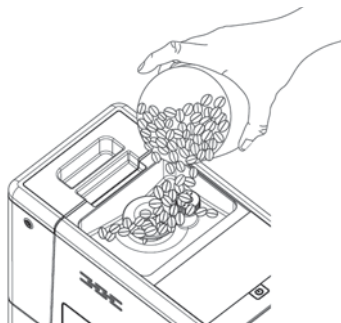

6. Attīniet un iztaisnojiet strāvas vadu. Savienojiet to ar ligzdu, kas atrodas ierīces korpusa aizmugurē. Vada otru galu pievienojiet elektrotīkla kontaktligzdai ar atbilstīgiem sprieguma parametriem.

### PIEBILDE

*Piespiediet karstā ūdens taustiņu (skatiet sadaļu “Manuālā skalošana”, lai iztīrītu ierīci pirms pirmās izmantošanas.*

# IKDIENAS LIETOŠANA

## Stollar Slim Café Solo SEM770

### ŪDENS TVERTNES PIEPILDĪŠANA

Ja mirgo indikācija , tas nozīmē, ka tvertnē ir pārāk zems ūdens līmenis un to ir nepieciešams piepildīt.

1. Paceliet tvertni, izmantojot tās vāku kā rokturi.

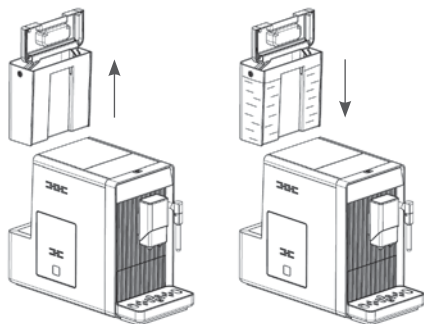

2. Izskalojiet tvertni ar tīru ūdeni, pēc tam piepildiet to līdz nepieciešamajam līmenim un ievietojiet atpakaļ ierīcē. Pārbaudiet, vai tā ir ievietota kārtīgi.

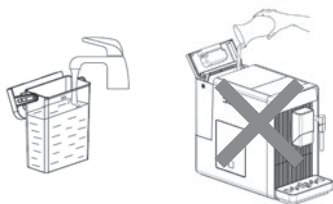

### PIEBILDE

*Lai novērstu ūdens pārplūšanu no ūdens tvertnes, neļiejiet ūdeni tvertnē, kad tā ir atrodas tieši ierīcē.*

### SVARĪGI

Nekādā gadījumā neļiejiet tvertnē siltu, karstu vai gāzētu ūdeni un nekādus citus šķidrumus, jo tas var izraisīt tvertnes un iekārtas bojājumus.

### KAFIJAS PUPIŅU TVERTNES PIEPILDĪŠANA

Ja mirgo indikācija , tas nozīmē, ka ir nepieciešams iebērt kafijas pupiņas:

1. Noņemiet kafijas pupiņu tvertnes vāku.

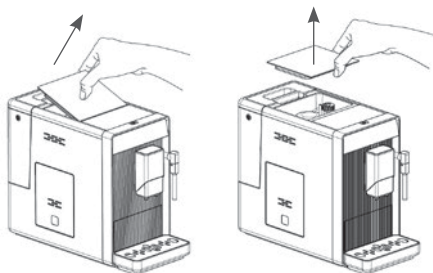

2. Ieberiet tvertnē kafijas pupiņas.

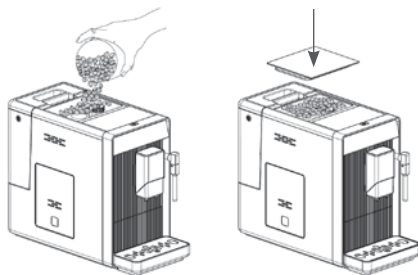



3. Uzlieciet tvertnes vāku atpakaļ vietā.



### SVARĪGI

Tvertnē drīkst bērt tikai kafijas pupiņas. Malta kafija, šķīstošā kafija, karamelizēta kafija, kā arī jebkādas citas vielas, priekšmeti un materiāli var izraisīt ierīces bojājumus.

## ESPRESO VAI LUNGO PAGATAVOŠANA

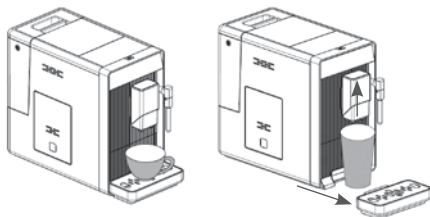
1. Ieslēdziet iekārtu, piespiežot ON/OFF taustiņu . Pārlicinieties, ka pilienu savākšanas paplāte ir novietota zem kafijas izvades un ūdens tvertnē ir ūdens. Ierīce veiks automātisku skalošanu ar nelielu ūdens daudzumu; jūs varat apturēt skalošanu, piespiežot karstā ūdens taustiņu .
2. Ierīce pārslēgsies gaidīšanas režīmā.
3. Novietojiet tasīti zem kafijas izvada uzgaļa un noregulējiet uzgaļa augstumu atbilstoši tasītei. Atkarībā no tasītes formas (augsta vai plata), ja nepieciešams, var noņemt pilienu savākšanas paplāti vai novietot tasi šādi:



4. Izvēlieties kafijas veidu, piespiežot Espresso  vai Lungo  taustiņu.
5. Kad kafijas taustiņš ir piespiests, taustiņš izgaismosies, iedegsies kafijas pagatavošanas indikators un iedegsies apgaismojums zem kafijas izvades, norādot uz to, ka ierīce gatavo kafijas tasi.
6. Kafijas gatavošana apstāsies automātiski. Ja jūs vēlaties pārtraukt kafijas gatavošanu ātrāk, piespiediet taustiņu vēlreiz.
7. Kad ierīce pārslēgsies gaidīšanas režīmā, kafija būs gatava pasniegšanai.

### PADOMS

*Espresso taustiņš ir ar lielāku kafijas intensitāti. Abus kafijas veida tilpumus ir iespējams pielāgot (skatiet sadaļu "Kafijas/karstā ūdens daudzuma pielāgošana").*

### PIEBILDE





*Izmantojiet karstā ūdens funkciju, lai iztīrītu ierīci pirms pirmās izmantošanas.*

## DUBULTĀ ESPRESO PAGATAVOŠANA

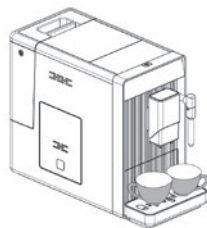
Ir iespējams pagatavot dubulto espresso.



1. Novietojiet vienu tasīti zem kafijas izvades vai divas mazas tasītes zem katras kafijas izvades malas.



2. Piespiediet  taustiņu. Iedegsies  taustiņš un apgaismojums zem kafijas izvades, norādot, ka ierīce gatavo kafiju.
3. Viena pēc otras tiks pagatavotas abas kafijas porcijas. Kafijas gatavošana apstāsies automātiski.
4. Ja vēlaties atcelt dubulto kafijas porciju, piespiediet  taustiņu vēlreiz.
5. Ja vēlaties pārtraukt kafijas gatavošanu ātrāk, piespiediet  taustiņu vēlreiz.

## IZLASES DZĒRIENA FUNKCIJA

Izmantojiet to, lai iegūtu vēlamo espresso vai lungo tilpumu.

1. Novietojiet tasīti zem kafijas izvades.
2. 2 sekundes turiet nospiestu izlases dzēriena taustiņu . Espresso  un lungo  taustiņi sāks mirgot.
3. Turiet nospiestu vienu no taustiņiem, līdz kafija tasītē sasniedz vēlamo tilpumu, tad atlaidiet taustiņu. Atskanēs divi īsi signāli, un tilpums tiks saglabāts.

Lai izmantotu izlases funkciju:



1. Novietojiet tasīti zem kafijas izvades.
2. Piespiediet izlases dzēriena taustiņu . Tiks pagatavots jūsu iecienītais dzēriens.

## PIENA PUTU GATAVOŠANA KAFIJAI

Vispirms jāpagatavo espresso, pēc tam piena putas, jo tvaika temperatūra ir krietni augstāka nekā nepieciešams espresso.

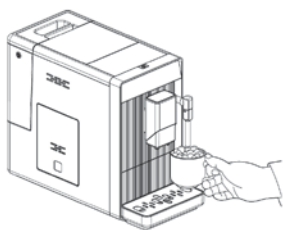
1. Pagatavojiet espresso lielākā tasītē un sagatavojiet trauciņu ar pienu.
2. Pagrieziet tvaika sprauslu virs notekaplatēs. Piespiediet tvaika taustiņu  – tas mirgos, norādot, ka ierīce uzsilda. Iztukšojiet atlikušo ūdeni notekaplatē vai citā trauciņā.



3. Kad ierīce ir gatava, tvaika taustiņš pārstās mirgot un degs nepārtraukti. Novietojiet trauku ar pienu zem tvaika sprauslas un iegremdējiet sprauslu pienā aptuveni 5 cm dziļi.
4. Vēlreiz piespiediet tvaika taustiņu  Kamēr izplūst karstais tvaiks, lēni rotējiet trauku.
5. Kad piens ir pietiekami karsts, veidosies piena putas. Apturiet procesu, piespiežot tvaika taustiņu .
6. Noslaukiet sprauslas uzgali un metāla caurulīti ar mitru drānu.
7. Ielejiet karstās piena putas espresso tasītē. Tagad varat baudīt savu kafiju.

## KARSTĀIS ŪDENS

1. Nospiežot karstā ūdens taustiņu , no iekārtas izplūdis parasts karstais ūdens. Pēc taustiņa nospiešanas tas mirgos, bet apgaismojums informēs par to, ka iekārta silda ūdeni. Kad ūdens būs uzkaršis, taustiņš pārstās mirgot un apgaismojums nodzīsies.
2. Karstais ūdens izplūst pa tvaika sprauslu.

## IERĪCES IZSLĒGŠANA

Lai izslēgtu ierīci piespiediet ON/OFF taustiņu .

## AUTOMĀTISKĀ IZSLĒGŠANĀS

Ierīce ir aprīkota ar automātisko izslēgšanos. Atkarībā no iestatītā ierīces režīma, tai ir atšķirīgi izslēgšanās laiki (skatiet sadaļu "Režīma izvēle").

## PAPILDUS IESTATĪJUMI

### Kafijas/karstā ūdens daudzuma pielāgošana

1. Gatavojot kafiju vai tecinot karstu ūdeni, piespiediet un turiet piespiestu izvēlēto taustiņu. Ierīce turpinās gatavošanu.
2. Kad kafijas vai karstā ūdens vēlamais tilpums ir sasniegts, atlaidiet taustiņu. Atskanēs divi skaņas signāli un tilpums tiks saglabāts.

### Maluma pielāgošana

1. Jūs varat pielāgot dzirnaviņas, lai izvēlētos dažādus kafijas maluma līmeņus, pagriežot regulēšanas riteni kafijas pupiņu tvertnē. Punkti uz regulēšanas riteņa norāda maluma smalkumu.

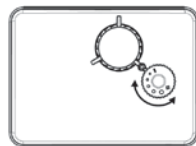

2. Kad dzirnaviņas mal kafijas pupiņas, griežiet regulēšanas riteni, lai mainītu malumu.

## BRĪDINĀJUMS

Pielāgojiet malumu tikai kad dzirnaviņas darbojas. Pretējā gadījumā, tas var sabojāt dzirnaviņas.

## IKDIENAS LIETOŠANA



### Režīma izvēle

Ierīcei ir trīs dažādi režīmi: noklusējuma, ECO režīms un paātrinātais režīms. ECO režīmā ierīce palīdz ietaupīt vairāk enerģijas. Paātrinātajā režīmā lietotājs var pagatavot kafiju ātrāk nekā noklusējuma iestatījumā.

	Paātrinātais režīms	Noklusējuma režīms	ECO režīms
Apgaismojums	Jā	Jā	Nē
Iepriekšējā pagatavošana	Nē	Jā	Jā
Automātiskā izslēgšanās	30 min	20 min	10 min
Tasišu tilpumu iegaumēšana	Jā	Jā	Jā

### PIEBILDE

*Iepriekšējās pagatavošanas funkcija samitrina samalto kafiju ar nelielu ūdens daudzumu pirms pilnīgas kafijas ekstrakcijas. Tas paplašina kafijas biežumus, veidojot lielāku spiedienu pagatavošanas blokā, kas palīdz iegūt visas eļļas un pilnīgu garšu no maltajām pupiņām. Tā rezultātā kafijas daļiņas izplešas un rada pagatavošanas blokā augstāku spiedienu, pateicoties kam no maltās kafijas var iegūt vairāk eļļu un aromāta.*

1. Kad ierīce atrodas gaidīšanas režīmā, piespiediet un 5 sekundes turiet piespiestu taustiņu .
2. Taustiņš  mirgos. Dažādos iestatījumos taustiņiem būs redzamas šādas norādes:



Espresso  
taustiņš



Lungo  
taustiņš



Karstā ūdens  
taustiņš

Paātrinātajā režīmā	Deg	Mirgo	Mirgo
Noklusējuma režīmā	Mirgo	Deg	Mirgo
ECO režīmā	Mirgo	Mirgo	Deg

3. Piespiediet espresso taustiņu paātrinātajam režīmam, lungo taustiņu noklusējuma režīmam un karstā ūdens taustiņu ECO režīmam. Atskanēs 2 skaņas signāli, norādot, ka režīms ir izvēlēts.

### PIEBILDE

*Ja katrā režīmā piespiedīsiet nekorektu taustiņu, kas izgaismojas, ierīce nereaģēs.*

4. Ja nevēlaties mainīt režīmu, piespiediet taustiņu  vēlreiz vai nogaidiet 5 sekundes līdz ierīce atgriezīsies gaidīšanas režīmā.

# TĪRĪŠANA UN APKOPE

## Stollar Slim Café Solo SEM770

### IKDIENAS IERĪCES TĪRĪŠANA

Regulāra ierīces tīrīšana un apkope ir ļoti svarīga, lai pagarinātu ierīces kalpošanas laiku.

### PILIENU SAVĀKŠANAS PAPLĀTES UN KAFIJAS BIEZUMU TVERTNES TĪRĪŠANA

Iztukšojiet un iztīriet pilienu savākšanas paplāti katru dienu.

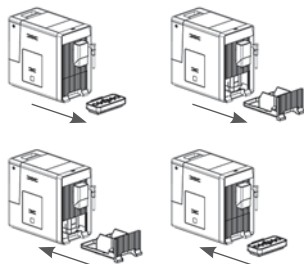

1. Izvelciet pilienu savākšanas paplāti no ierīces. Izlejiet ūdeni, kas sakrājies paplātē un noskalojiet ar svaigu ūdeni. Rūpīgi nosusiniet.
2. Izņemiet iekšējo pielienu savākšanas paplāti un biezumtu tvertni. Iztukšojiet biezumtu tvertni un noskalojiet ar svaigu ūdeni. Rūpīgi nosusiniet.
3. Ievietojiet biezumtu tvertni atpakaļ iekšējā pilienu savākšanas paplātē.
4. Iebīdīet ārējo pilienu savākšanas paplāti atpakaļ.

### PIEBILDE

Kad izgaismojas  indikators, kafijas biezumtu tvertni ir nepieciešams iztukšot.

### KAFIJAS PAGATAVOŠANAS BLOKA TĪRĪŠANA

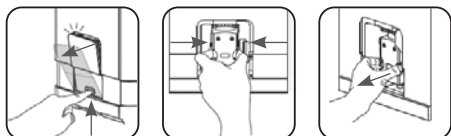



1. Viegli uzspiediet uz apkopes durtiņas, lai to atvērtu.
2. Izņemiet apkopes durtiņu no ierīces.

3. Piespiediet pagatavošanas bloka atbrīvošanas taustiņus un izņemiet to ārā. Noskalojiet zem tekoša ūdens.
4. Ievietojiet pagatavošanas bloku atpakaļ. Uzliedziet durtiņu uz ierīces.

### PIEBILDE

Kad  indikators deg, tas norāda uz to, ka pagatavošanas bloks nav ievietots / ievietots nepareizi.

Kad  indikators mirgo, tas norāda uz to, ka apkopes durtiņa nav ievietota / ievietota nepareizi.

Kad  indikators mirgo, biezumtu tvertne nav ievietota.

### ŪDENS TVERTNES TĪRĪŠANA

1. Noņemiet ūdens tvertni no ierīces un noskalojiet ar svaigu ūdeni.
2. Uzpildiet tvertni ar dzeramu ūdeni līdz MAX līmenim. Uzliedziet tvertni atpakaļ ierīcē.

### TVAIKA SPRAUSLAS TĪRĪŠANA

1. Atbrīvojiet izplūdes uzgaļa vāciņu, pagriežot to pa kreisi. Pēc tam pavelciet uz leju, lai noņemtu.
2. Pavelciet metāla caurulīti uz leju, lai atvienotu izplūdes uzgaļa vāciņu un metāla caurulīti.

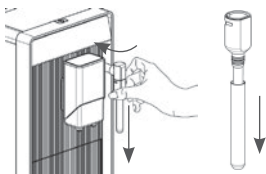

3. Izmazgājiet izplūdes uzgaļa vāciņu un metāla caurulīti ar tīru ūdeni.
4. Samontējiet izplūdes metāla caurulīti un uzgaļa vāciņu. Pēc tam pabīdīet uz augšu, lai iemontētu uzgaļa vāciņu atpakaļ vietā, un pagrieziet pa labi, lai nofiksētu.







## ATKAĻĶOŠANA

Ja deg indikācija  tas nozīmē, ka ir jāveic ierīces atkaļķošanas procedūra. Ierīce saglabāsies labā stāvoklī ievērojami ilgāk, ja šī procedūra tiks veikta regulāri (reizi mēnesī vai biežāk – atkarībā no ūdens cietības).

1. Piepildiet ūdens tvertni līdz MAX līmenim.
2. Ieberiet paciņu tīrīšanas līdzekļa ūdens tvertnē.



### SVARĪGI

Nelietojiet pašattīrīšanai / atkaļķošanas procedūrai etiķi vai citus līdzekļus. Tīrīšanas līdzekļi var izraisīt iekārtas bojājumus.

3. Pieslēdziet ierīci pie maiņstrāvas avota.
4. Novietojiet zem izplūdes uzgaļa pietiekami lielu trauku.
5. Gaidīšanas režīmā, piespiediet un turiet 5 sekundes piespiestu ON/OFF  un espresso taustiņu . Atskanēs divi skaņas signāli,  un espresso taustiņš  mirgos.
6. Piespiediet espresso taustiņu , lai apstiprinātu atkaļķošanas ciklu. Lai atgrieztos gaidīšanas režīmā, piespiediet  taustiņu.
7.  mirgos, norādot uz to, ka tiek veikta atkaļķošana.

### BRĪDINĀJUMS

Turiet ādu/ķermeni tālāk prom no karstā ūdens.





8. Kad tiks izlietots viss ūdens, kas bijis ūdens tvertnē,  un espresso taustiņš  mirgos. Izskalojiet atlikušo tīrīšanas līdzekli ūdens tvertnē un uzpildiet ūdens tvertni līdz MAX līmenim. Kad ūdens tvertne tiks uzpildīta,  nodzīsīs. Ierīce turpinās atkaļķošanas ciklu.
9. Kad atkaļķošanas cikls tiks pabeigts, ierīce automātiski izslēgsies.

## PIEBILDE

*Lai nodrošinātu atkaļķošanas procesa pabeigšanu, cikla laikā esiet pacietīgi.*

## SISTĒMAS IZTUKŠOŠANAS FUNKCIJA

Sistēmas iztukšošanas funkcija ir ieteicama pirms ierīces uzglabāšanas, transportēšanas, aizsardzībai pret salu vai pirms nogādāšanas servisā.



1. Gaidīšanas režīmā 5 sekundes turiet nospiešus ON/OFF  un Lungo taustiņu  vienlaikus.
2.  mirgos.
3. Iztukšojiet ūdens tvertni.  degs nepārtraukti – tas nozīmē, ka iztukšošanas funkcija ir aktivizēta. No kafijas izvades iztecēs neliels ūdens daudzums. Ja vēlaties pārtraukt, piespiediet ON/OFF  taustiņu, lai atgrieztos gaidīšanas režīmā.
4. Kad process būs pabeigts, ierīce automātiski izslēgsies.

### SVARĪGI

Lai sistēmu atkal piepildītu pēc sistēmas iztukšošanas funkcijas lietošanas, kad vēlaties ierīci lietot atkal, piespiediet karstā ūdens taustiņu, līdz no izvades sāk tecēt ūdens.

## MANUĀLĀ SKALOŠANA

Varat veikt manuālu skalošanas ciklu, lai notīrītu kafijas izvadi pēc lietošanas vai pēc tam, kad ierīce nav lietota ilgu laiku.

1. Gaidīšanas režīmā, piespiediet un turiet 5 sekundes piespiestu ON/OFF  un karstā ūdens  taustiņu.
2. Karstā ūdens taustiņš mirgos. Caur kafijas izvadi iztecēs neliels daudzums ar ūdeni.

### BRĪDINĀJUMS

Caur kafijas izvadi iztecēs neliels daudzums ar ūdeni pielienu savākšanas paplātē. Izvairieties no saskares ar ūdens šļakatām.

3. Pēc skalošanas ierīce pārslēgsies gaidīšanas režīmā.

**IERĪCES TĪRĪŠANA**

1. Atvienojiet ierīci no strāvas avota.
2. Izlejiet visu ūdeni, kas ir iekšējā un ārējā pilienu savākšanas paplātē.
3. Lai notīrītu ūdens traipus uz ierīces, izmantojiet samitrinātu drānu vai maigu tīrīšanas līdzekli.

**! SVARĪGI**

Ierīces tīrīšanai nekad neizmantojiet abrazīvus līdzekļus, etiķi vai atkaļķošanas līdzekļus, kas nav iekļauti komplektācijā.

**MALTĀS KAFIJAS KANĀLA TĪRĪŠANA**

Pēc ilgstošas lietošanas maltā kafija var pielipt pie izvades kanāla sienām. Ieteicams iztīrīt izvades kanālu, veicot šādas darbības, lai nodrošinātu maltās kafijas nonākšanu kafijas pagatavošanas blokā.

1. Piespiediet apkopes durtiņas apakšējo daļu.
2. Izņemiet apkopes durtiņu.
3. Piespiediet pagatavošanas bloka atbrīvošanas pogas.
4. Izņemiet pagatavošanas bloku.

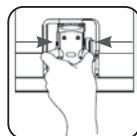

5. Noskalojiet pagatavošanas bloku zem tekoša ūdens. Ļaujiet tam pilnībā izžūt pirms ievietot atpakaļ ierīcē.

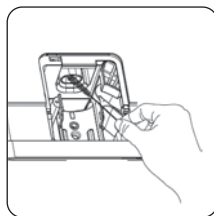

6. Izmantojiet tīrīšanas birstīti, lai iztīrītu izvades kanālu un atbrīvotos no maltās kafijas un kafijas pulvera atlikumiem.
7. Izmantojiet drānu, lai rūpīgi notīrītu ierīces iekšpusi. Kārtīgi nosusiniet pirms apkopes durtiņas aizvēršanas.

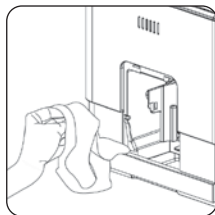

# PROBLĒMU DIAGNOSTIKA UN NOVĒRŠANA

PROBLĒMA	CĒLONIS	RISINĀJUMS
Ierīce nedarbojas.	Iekārta nav savienota ar elektrotīklu.	Pieslēdziet ierīci un piespiediet ON/OFF taustiņu.  Pārbaudiet kabeli un kontaktdakšu.
Ierīce nereaģē vai aizkavēti reaģē uz vairākiem mēģinājumiem piespiest taustiņus vadības panelī.	Ierīce ir pakļauta elektromagnētisko traucējumu ietekmei.  Uz vadības paneli ir netīrumi.	Atvienojiet iekārta no elektrotīkla. Ieslēdziet vēlreiz pēc dažām minūtēm.  Notīriet paneli ar komplektā iekļauto drāniņu.
Kafija nav pietiekami karsta.	Iepriekš nav sasildītas tasītes.  Kafijas pagatavošanas bloks ir pārāk auksts.	Pirms kafijas pagatavošanas izskalojiet ierīci.  Pirms kafijas pagatavošanas izskalojiet ierīci.
No izplūdes uzgaļa neizplūst kafija.	Iespējams, pirms tam ir izmantota tukšas sistēmas funkcija.	Nospiediet un turiet nospiestu karstā ūdens taustiņu, līdz no uzgaļa sāk plūst ūdens.
Pirmā tasīte kafijas ir negaršīga.	Pirmajā lietošanas reizē no kafijas dzirnaviņām kafijas pagatavošanas mezglā netiek iebērts pietiekams kafijas daudzums.	Izlejiet šo kafiju. Nākamo porciju kvalitāte vienmēr būs labāka.
Kafiju nesedz putas.	Tiek lietotas kafijas pupiņas, kas nav svaigas.	Mainiet kafiju vai lietojiet atbilstīgas markas kafiju.
Skārientaustiņi nereaģē.	Taustiņi netiek spiesti no iekārtas priekšpusēs.	Nospiediet skārientaustiņa apakšējo daļu tieši no iekārtas priekšpusēs.
Iekārta uzsilst pārāk ilgi.	Uzkrājušās kaļķa nogulsnes.	Veiciet ierīces atkaļķošanu.
Noņemta ūdens tvertne / tvertne ir pārāk zem ūdens līmenis, taču nav indikācijas  .	Zona pie tvertnes savienojuma ir slapja.	Noslaukiet ūdeni no tvertnes savienojuma.
Iekšējā pilienu savākšanas paplātē ir pārāk daudz ūdens.	Kafija ir samalta pārāk smalki un aizkavē ūdens plūsmu.	Ar maluma riteni iestatiet rupjāku malumu.
Kafija tek ļoti lēni vai tikai pil.	Kafija ir samalta pārāk smalki un aizkavē ūdens plūsmu.	Ar maluma riteni iestatiet rupjāku malumu.
Mirgo kafijas pupiņu uzpildes indikācija  , taču tvertne vēl ir daudz pupiņu.	Aizsērējis iekšējais maltās kafijas kanāls.	Skatiet sadaļu – "Maltās kafijas kanāla tīrīšana".
Atkaļķošanas indikators  turpina mirgot pat pēc atkaļķošanas procesa.	Atkaļķošanas process nav pabeigts.	Lūdzu, esiet pacietīgi un gaidiet procesa pabeigšanu. Ierīce automātiski izslēgsies. Neizslēdziet ierīci manuāli.

Saugumo tikslu rekomenduojame Jums prieš kavos virimo aparato naudojimą pirmą kartą atidžiai perskaityti naudojimo instrukciją. Išsaugokite naudojimo instrukciją, kad ateityje galėtumėte rasti reikalingą informaciją.

Prietaisas yra skirtas naudojimui namų ūkyje ir gali būti eksploatuojamas tik laikantis šioje naudojimo instrukcijoje pateiktų taisyklių.

Naudodami prietaisą visada elkitės atsargiai ir įspėkite kitus naudotojus apie galimą pavojų.

## **VEIKSMAI, KURIUOS REIKIA ATLIKI**

- Patikrinkite, ar duomenų lentelėje nurodyta maitinimo tinklo įtampa sutampa su vietos elektros tinklo įtampa.
- Prieš prietaiso naudojimą išvyniokite ir ištiesinkite maitinimo laidą.
- Pastatykite prietaisą ant tvirto ir lygaus paviršiaus.
- Kavos aparatą reikia statyti ir naudoti ant nejudančio paviršiaus.
- Ištraukite prietaiso maitinimo laidą iš elektros tinklo šiais atvejais:
  - prieš pripildant vandens bakelį vandeniui;
  - prieš nuimant nuo aparato bet kokias dalis arba iš naujo jas uždėdant ant aparato;
  - prieš valymo ar priežiūros darbų atlikimą;
  - jei prietaisas netinkamai dirba;
  - po prietaiso naudojimo.
- Jei ketinate nenaudoti prietaiso ilgesnį laiką, ištuštinkite vandens bakelį.
- Prieš dalių uždėjimą ar nuėmimą ir prieš prietaiso valymą leiskite jam atvėsti.
- Kavos ruošimui visada naudokite šaltą vandenį. Šiltas vanduo ar kiti skysčiai gali pakenkti kavos virimo aparatui.
- Maitinimo laido pažeidimo atveju, jį turi pakeisti gamintojas arba jo techninio aptarnavimo atstovas, siekiant išvengti bet kokio pavojaus.
- Kavos pupelių malimui naudokite tik malūnėlį.
- Neleiskite vaikams žaisti su prietaisu.
- Visada atjunkite prietaisą nuo maitinimo šaltinio, jei jis paliekamas be priežiūros ir prieš surinkimą, išardymą ar valymą.

- Prietaisą gali naudoti asmenys, turintys fizinių, jutimo ar psichikos sutrikimų arba neturintys žinių ir patirties, jei jie yra prižiūrimi ir buvo apmokyti kito asmens, kaip reikia saugiai naudoti prietaisą, ir suvokia galimus pavojus.
- Šio prietaiso negali naudoti vaikai. Laikykite prietaisą ir jo maitinimo laidą vaikams nepasiekiamoje vietoje.
- Šis prietaisas yra skirtas (tik) naudojimui namuose.
- Nenaudokite prietaiso, jei lašų surinkimo padėklas yra įstatytas netinkamoje padėtyje.
- Nenardinkite prietaiso į vandenį ar kitą skystį.
- Nenaudokite prietaiso, jei yra pažeista ar apgadinta kokia nors prietaiso dalis.
- Nenaudokite prietaiso, jei jis netinkamai dirba.
- Netraukite prietaiso maitinimo laido iš rozetės tempdami už maitinimo laido.
- Nedėkite maitinimo laido ant aštraus krašto.

### **DRAUDŽIAMAI VEIKSMAI**

- Neleiskite vaikams liesti prietaisą ar maitinimo laidą kavos virimo aparatui dirbant.
- Nenaudokite maitinimo laido ilgintuvo, nebent jį leido naudoti kompetentinga įstaiga.
- Nepalikite prietaiso be priežiūros, kai jis prijungtas prie maitinimo šaltinio.
- Nenaudokite prietaiso lauke.
- Nenaudokite prietaiso ne pagal paskirtį.
- Neleiskite maitinimo laidui kaboti virš stalo ar prekystalio krašto arba liestis su karštu paviršiumi.
- Nenaudokite ir nestatykite prietaiso ant drėgno ar karšto paviršiaus.
- Nebandykite atidaryti prietaiso pagrindinio korpuso ar išmontuoti kokių nors dalių, viduje nėra sumontuotų techniškai aptarnaujamų dalių.
- Prietaisą paprastai reikia valyti po naudojimo; valymo metu jo negalima nardinti į vandenį.
- Nerekomenduojame naudoti priedų, nejeinančių į prietaiso komplektaciją. Tai gali būti pavojinga, todėl to reikia vengti.
- Nestatykite prietaiso ant ar šalia dujinės ar elektrinės viryklės arba į įkaitintą orkaitę.

# PAŽINTIS

## su jūsų Stollar Slim Café Solo SEM770

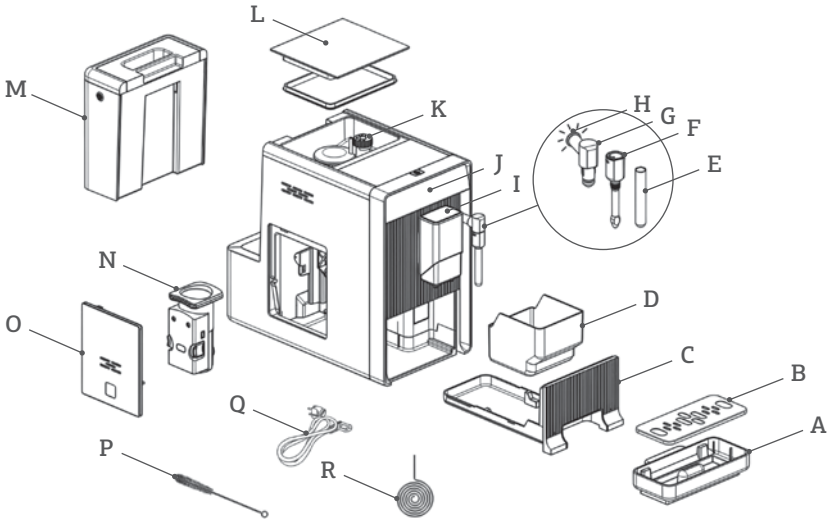

- A. Nulašėjimui surinkti skirtas padėklas
- B. Nulašėjimui surinkti skirto padėklo dangtelis
- C. Vidinis nulašėjimui surinkti skirtas padėklas
- D. Kavos tirščių talpa
- E. Metalinis vamzdelis
- F. Purkštuko antgalis
- G. Garų purkštukas
- H. Garų indikatoriaus lemputė
- I. Reguliuojamas kavos išleidimo vamzdelis
- J. Valdymo skydelis
- K. Kavos pupelių talpa
- L. Kavos pupelių talpos dangtelis
- M. Vandens talpa
- N. Kavos ruošimo sistema
- O. Durelės aparato priežiūros darbams
- P. Valymo šepetėlis
- Q. Maitinimo laidas
- R. Adata

### PRIEDAI

Kalkių nuosėdų pašalinimo procesui pridedamos 3 pakuotės valymo priemonių.

### ENERGIJOS TAUPYMAS









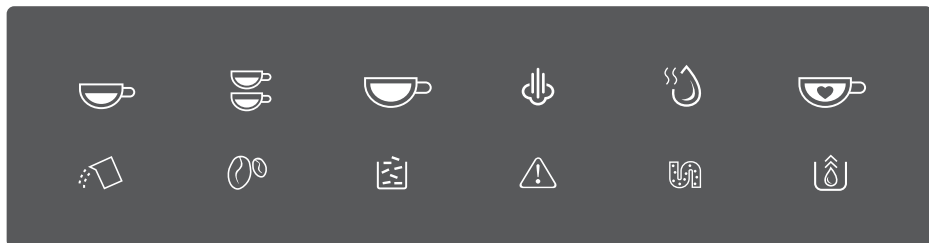



Šis aparatas visiškai atitinka Europos Komisijos reglamento (EU) 2023/826 reikalavimus dėl mažos galios režimų.

Išjungus aparatą, energijos sąnaudos yra 0,0 W.

# PAŽINTIS SU JŪSŲ AUTOMATINIŲ KAVOS VIRIMO APARATŲ

## VALDYMO SKYDELIS



- 
-  Mirksi: per mažas vandens lygis / neįstatyta vandens talpa
- 
-  Tuščia kavos pupelių talpa
- 
-  Nuolatos šviečia: pilna kavos tirščių talpa  
Mirksi: trūksta vidinio nulašėjusiam skysčiui surinkti skirto padėklo / kavos tirščių talpos
- 
-  Nuolatos šviečia: trūksta / netinkamai įstatyta karos ruošimo sistema  
Mirksi: atidarytos / netinkamai įstatytos durelės aparato priežiūros darbams
- 
-  Nuolatos šviečia: reikia atlikti kalkių nuosėdų pašalinimo procedūrą  
Mirksi: vyksta kalkių nuosėdų pašalinimo procedūra
- 
-  Veikia sistemos ištuštinimo funkcija
- 
-  Įjungimo/ išjungimo mygtukas
- 
-  Espresso mygtukas
- 
-  Espresso x2 mygtukas
- 
-  Lungo mygtukas
- 
-  Garo mygtukas
- 
-  Karšto vandens mygtukas
- 
-  Mėgstamiausio gėrimo mygtukas
-

# APARATO ĮRENGIMAS

## Stollar Slim Café Solo SEM770

1. Pašalinkite nuo prietaiso visas apsaugines plėveles, lipdukus ir kitas pakavimo medžiagas.
2. Aparato pastatymui pasirinkite saugų ir stabilų paviršių, nuo kurio lengva pasiekti maitinimo šaltinį. Palikite laisvos vietos iš visų aparato pusių.

4. Pripilkite vandens į jam skirtą talpą (žr. skyrių „Vandens talpos pripildymas“).



5. Užpildykite talpą kavos pupelėmis (žr. skyrių „Pupelių talpos pripildymas“).

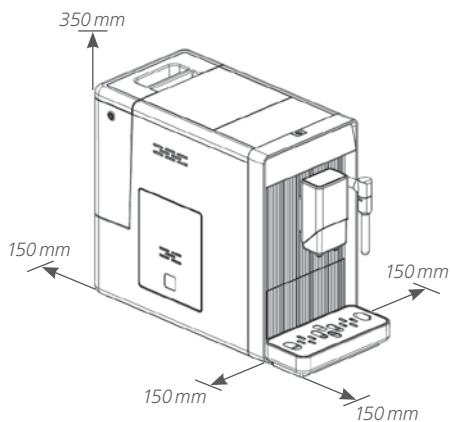
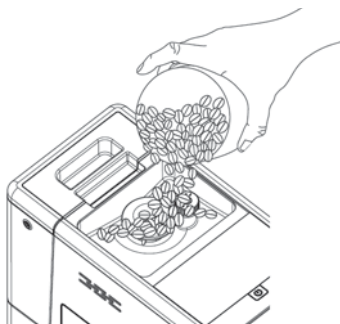

3. Tvirtai įstatykite nulašėjusiam skysčiui surinkti skirtą padėklą į prietaisą.

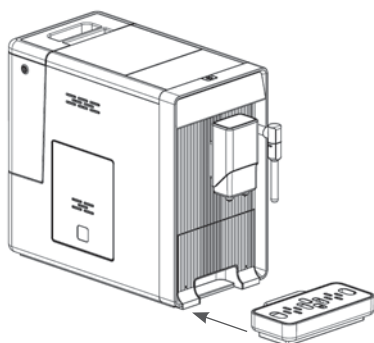

6. Išvyniokite ir ištiesinkite maitinimo laidą. Įkiškite kištuką į lizdą, esantį aparato gale, o kitą maitinimo laido galą – į sieninį lizdą su tinkama maitinimo įtampa.

### PASTABA

*Prieš naudodami prietaisą pirmą kartą, paspauskite karšto vandens mygtuką, kad išvalytumėte kavos aparato vidų (žr. skyrių „Rankinis skalavimas“).*

# KASDIENINIS NAUDOJIMAS

## Stollar Slim Café Solo SEM770

### VANDENS TALPOS PRIPILDYMAS

Mirksinti ikonėlė  reiškia, kad vandens talpoje yra per mažas vandens lygis ir jį reikia papildyti.

1. Iškelkite vandens talpą, naudodami dangtelį kaip rankeną.

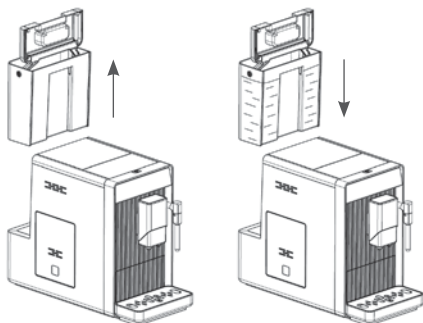

2. Praskalaukite vandens talpą šviežiu vandeniu. Pripildykite talpą iki maks. lygio žymos ir vėl įstatykite į aparatą. Įsitikinkite, ar ji tinkamai įstatyta.

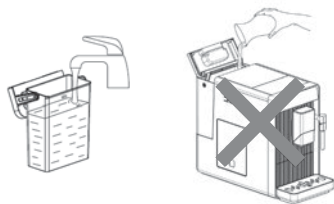

### PASTABA

*Kad vanduo neišsilietų iš talpos, nepilkite vandens tiesai į prietaisą.*

### SVARBU

Niekada nepilkite į vandens talpą šilto, karšto, gazuoto vandens ar kitų skysčių, kurie gali pažeisti vandens talpą ir patį aparatą.

### KAVOS PUPELIŲ TALPOS PRIPILDYMAS

Mirksinti ikonėlė  reiškia, kad prietaisą reikia papildyti kavos pupelėmis.

1. Nuimkite dangtelį nuo kavos pupelių talpos.

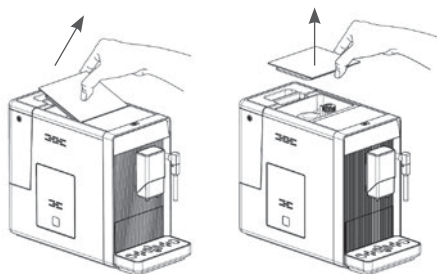

2. Pripildykite talpą kavos pupelėmis.

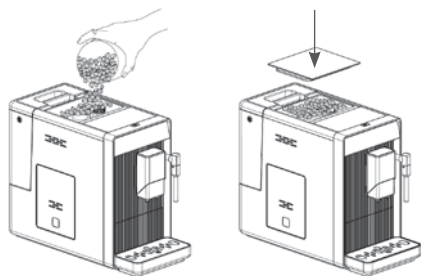



3. Uždėkite talpos dangtelį.



### SVARBU

Į talpą pilkite tik kavos pupeles. Malta, tirpi, karamelizuota kava ar kiti produktai gali pažeisti aparatą.

## ESPRESO ARBA LUNGO KAVOS Ruošimas

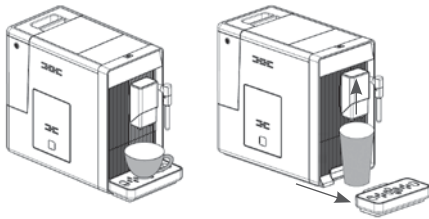
1. Įjunkite prietaisą, paspausdami įjungimo / išjungimo mygtuką . Įsitikinkite, ar nulašėjimui surinkti skirtas padėklas yra pritvirtintas po kavos išleidimo piltuvėliu, o vandens talpoje yra vandens. Prietaisas atliks automatinį skalavimą mažam puodeliui vandens, galite sustabdyti šią funkciją, paspausdami karšto vandens ruošimo mygtuką .
2. Prietaisas įsijungs į budėjimo režimą.
3. Pastatykite puodelį po kavos išleidimo piltuvėliu ir sureguliuokite piltuvėlio aukštį pagal puodelio dydį. Priklausomai nuo puodelio dydžio (per aukštas arba per platus), nulašėjimui surinkti skirtą padėklą galima išimti arba sureguliuoti taip, kaip parodyta toliau:



4. Pasirinkite kavos rūšį paspausdami espresso kavos  arba lungo kavos  mygtuką.
5. Paspaudus kavos mygtuką, jis užsidega, pradeda šviesti kavos ruošimo indikatorius ir atsiranda apšvietimas po piltuvėliu, o tai rodo, kad prietaisas ruošia kavos puodelį.
6. Kavos ruošimas bus sustabdytas automatiškai. Jei norite nutraukti kavos ruošimą operacijos metu, dar kartą paspauskite mygtuką.
7. Kai prietaisas grįžta į budėjimo režimą, kava paruošta pateikimui.

## PATARIMAS

*Espresso kavos mygtukas skirtas ruošti didesnio intensyvumo kavą. Kiekius galima reguliuoti abiem kavos ruošimo mygtukams (žr. skyrių „Kavos / karšto vandens kiekio reguliavimas“).*

## PASTABA





*Prieš naudodami kavos virimo aparatą pirmą kartą, įjunkite karšto vandens funkciją.*

## DUBULTO ESPRESO PARUOŠIMAS

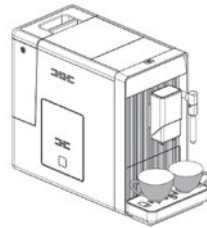
Galima paruošti dvigubą espresą.



1. Padėkite vieną puodelį po dozavimo snapeliu arba du mažus puodelius po abiem snapelio pusėms.



2. Paspauskite  mygtuką. Užsidegs  mygtukas ir apšvietimas po dozavimo snapeliu – tai rodo, kad prietaisas ruošia kavą.
3. Abu puodeliai bus paruošti vienas po kito. Kavos ruošimas sustos automatiškai.
4. Jei norite atšaukti dvigubą porciją, dar kartą paspauskite  mygtuką.
5. Jei norite nutraukti kavos ruošimą anksčiau, dar kartą paspauskite  mygtuką.

## MĖGSTAMIAUSIO GĖRIMO FUNKCIJA

Naudokite ją norimam espresso arba lungo kiekiui įsiminti.

1. Pastatykite puodelį po dozavimo snapeliu.
2. 2 sekundes laikykite nuspaustą mėgstamiausio gėrimo mygtuką . Espresso  ir lungo  mygtukai pradės mirksėti.
3. Laikykite nuspaustą vieną iš mygtukų, kol puodelyje esanti kava pasieks norimą kiekį, tada atleiskite mygtuką. Pasigirs du trumpi pyptelėjimai, ir kiekis bus įsimintas.

Norėdami paruošti mėgstamiausią gėrimą:



1. Pastatykite puodelį po snapeliu.
2. Paspauskite mėgstamiausio gėrimo mygtuką . Bus paruoštas jūsų įsimintas gėrimas.

### PIENINIŲ PUTŲ PARUOŠIMAS KAVAI

Pirmiausia reikia paruošti espresso, o tik po to putoti pieną, nes garų temperatūra yra daug aukštesnė negu reikia espresso.

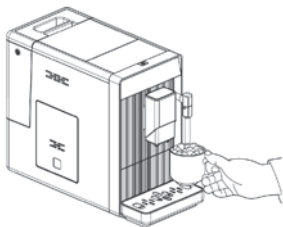
1. Paruoškite espresso didesniame puodelyje ir pasiruokite indelį su pienu.
2. Pasukite garų antgalį link nuvarvėjimo padėklo. Paspauskite garo mygtuką  – jis mirksės, rodydamas, kad prietaisas šyla. Išleiskite likusį vandenį į nuvarvėjimo padėklą arba kitą indelį.



3. Kai prietaisas pasiruošęs, garo mygtukas nustos mirksėti ir nuolat švies. Pastatykite indelį su pienu po garų antgaliu ir panardinkite antgalį į pieną apie 5 cm.
4. Dar kartą paspauskite garo mygtuką . Kol išsiskiria karšti garai, lėtai sukite indelį.
5. Kai pienas pakankamai išyla, susidarys pieno putos. Sustabdykite procesą dar kartą paspausdami garo mygtuką .
6. Švaria šlapiu šluoste nuvalykite antgalio dangtelį ir metalinį vamzdelį.
7. Supilkite karštas pieno putas į espresso puodelį. Dabar galite mėgautis kava.

### KARŠTAS VANDUO

1. Prietaisas gali tiekti karštą vandenį tiesiog nuspaudus karšto vandens mygtuką . Nuspaudus mygtuką, karšto vandens mygtukas ima mirksėti, o šviečianti lemputė rodo, kad prietaisas kaitina vandenį. Kai nustoja mirksėti karšto vandens mygtukas ir užgesa lemputė, vanduo yra karštas.
2. Karštas vanduo išleidžiamas per garų purkštuką.

### APARATO IŠJUNGIMAS

Išjunkite prietaisą, paspausdami įjungimo / išjungimo mygtuką .

### AUTOMATINIO IŠJUNGIMO FUNKCIJA

Prietaise yra įdiegta automatinio išjungimo funkcija. Priklausomai nuo pasirinkto režimo, prietaisas turės skirtingus automatinio išjungimo laikus (žr. skyrių „Režimo pasirinkimas“).

### PAPILDOMI NUSTATYMAI

#### Kavos / karšto vandens kiekio reguliavimas

1. Ruošdami kavą ar karštą vandenį, paspauskite ir palaikykite paspaudę pasirinktą mygtuką. Prietaisas ir toliau ruoš puodelį kavos.
2. Kai kavos ar karšto vandens kiekis atitinka pageidaujamą kiekį, atleiskite mygtuką. Du kartus pasigirs garsinis signalas, kuris reiškia, kad buvo išsaugotas pageidaujamas kavos kiekis.

#### Kavos pupelių malimo reguliavimas

1. Malūnėlį galima reguliuoti, kad pasirinktumėte skirtingus kavos skrudinimo lygius, pasukdami regulatoriaus rankenėlę pupelių talpoje. Taškai ant regulatoriaus rankenėlės rodo malimo smulkumą.

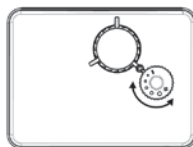

2. Kai malūnėlis mala kavos pupeles, galite pasukti regulatoriaus rankenėlę, kad pakeistumėte smulkumą.

### IŠPĖJIMAS

Niekada neatlikite malimo reguliavimo, kai malūnėlis neveikia. Tai gali pažeisti malūnėlį.



## Režimo pasirinkimas

Aparatas turi tris skirtingus nustatymus: numatytąjį, „ECO“ (ekonomiško veikimo) režimą ir greičio režimą. Veikdamas „ECO“ režimu, prietaisas padeda sutaupyti daugiau energijos. Naudojant greičio režimą, galima greičiau paruošti kavą nei naudojant numatytąjį nustatymą.

	Greičio režimas	Numatytasis režimas	„ECO“ režimas
Apšvietimas	Taip	Taip	Ne
Pirminis ruošimas	Ne	Taip	Taip
Automatinio išjungimo laikas	30 min.	20 min.	10 min.
Puodelio tūrio atmintis	Taip	Taip	Taip

## PASTABA

*Pirminio ruošimo funkcija sudrėkina kavos ruošimo sistemoje malamas pupeles nedideliu kiekiu vandens prieš pilną jų ekstrahavimą. Tai išplečia kavos tirščius, kad sukurtų didesnę spaudimą ruošimo sistemoje, o tai padeda išgauti visus aliejus ir visapusišką skonį iš sumaltų pupelių.*

1. Kai aparatas veikia budėjimo režimu, paspauskite ir palaikykite paspaudę mygtuką  5 sekundes.
2. Ims mirksėti . Mygtukai rodyš šias indikacijas skirtinguose nustatymuose:

	 Espresso mygtukas	 Lungo mygtukas	 Karšto vandens mygtukas
Veikia greičio režimu	Lemputė šviečia	Mirksi	Mirksi
Veikia numatytuojų režimu	Mirksi	Lemputė šviečia	Mirksi
Veikia „ECO“ režimu	Mirksi	Mirksi	Lemputė šviečia

3. Paspauskite espresso mygtuką greitam režimui, lungo mygtuką standartiniam režimui ir karšto vandens mygtuką „ECO“ režimui. Du kartus girdimas garsinis signalas reiškia, kad režimas buvo pasirinktas.

## PASTABA

*Jei veikiant kiekvienam režimui paspausite nesusijusį šviečiantį mygtuką, aparatas nereaguos.*

4. Jei norite, kad nuostata liktų nepakeista, dar kartą paspauskite mygtuką  arba palaukite 5 sekundes, kol aparatas grįš į parengties būseną.

# VALYMAS IR PRIEŽIŪRA

## Stollar Slim Café Solo SEM770

### KASDIENIS KAVOS VIRIMO APARATO VALYMAS

Jei norite prailginti prietaiso tarnavimo laiką, labai svarbu jį reguliariai valyti ir prižiūrėti.

### NULAŠĖJIMUI SURINKTI SKIRTO PADĖKLO IR KAVOS TIRŠČIŲ TALPOS VALYMAS

Kasdien ištuštinkite ir išvalykite nulašėjusiam skysčiui surinkti skirtą padėklą.

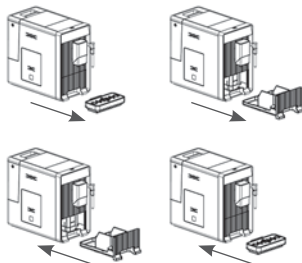

1. Ištraukite nulašėjimui surinkti skirtą padėklą iš aparato. Išpilkite vandenį, esantį nulašėjimui surinkti skirtame padėkle, ir praskalaukite švariu vandeniu. Po to išdžiovinkite.
2. Išimkite vidinį nulašėjimui surinkti skirtą padėklą ir kavos tirščių talpą. Ištuštinkite kavos tirščių talpą ir praplaukite švariu vandeniu. Po to išdžiovinkite.
3. Įstatykite kavos tirščių talpą atgal į vidinį nulašėjimui skirtą padėklą.
4. Įtvirtinkite išorinį nulašėjimui surinkti skirtą padėklą į jos pradinę padėtį.

### PASTABA

Kai užsidega ikonėlė  reikia ištuštinti kavos tirščių talpą.

### KAVOS RUOŠIMO SISTEMOS VALYMAS

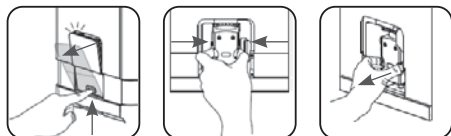

1. Švelniai paspauskite durelių, skirtų aparato priežiūros darbams atlikti, apačią, kad jas atidarytumėte.
2. Išimkite dureles iš aparato.
3. Paspauskite atlaisvinimo rankenėlę ant kavos ruošimo sistemos ir ją išimkite. Nuplaukite ją po tekančiu vandeniu.
4. Įstatykite kavos ruošimo sistemą atgal į jos pradinę padėtį. Įstatykite dureles į aparatą.

### PASTABA

Nuolatos šviečianti ikonėlė  reiškia, kad trūksta / netinkamai sumontuota kavos ruošimo sistema.

Mirksinti ikonėlė  reiškia, kad trūksta / netinkamai sumontuotos durelės aparato priežiūros darbams atlikti.

Mirksinti ikonėlė  reiškia, kad trūksta kavos tirščių talpos.

### VANDENS TALPOS VALYMAS

1. Iškelkite vandens talpą iš aparato ir praplaukite švariu vandeniu.
2. Pripildykite ją geriamuoju vandeniu iki maks. lygio žymos. Įstatykite ją atgal į aparatą.

### GARO ANTGALIO VALYMAS

1. Atsukite purkštuko dangtelį sukdamį jį į kairę. Tada patraukite žemyn, kad nuimtumėte.
2. Metalinį vamzdelį patraukite žemyn, kad atskirtumėte purkštuko dangtelį nuo metalinio vamzdelio.

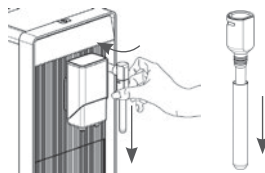

3. Purkštuko dangtelį ir metalinį vamzdelį nuplaukite švariu vandeniu.
4. Vėl surinkite metalinį vamzdelį į purkštuko dangtelį. Tada pastumkite aukštyn, kad vėl įstatytumėte purkštuko dangtelį ir pasukite jį dešinėn, kad užsifikuotų.







## KALKIŲ NUOSĖDŲ ŠALINIMAS

Nuolatos šviečianti ikonėlė  reiškia, kad reikia atlikti kalkių nuosėdų šalinimo procedūrą aparate. Prietaisas išliks geriausios techninės būklės, jei ši funkcija bus atliekama bent kartą per mėnesį ar dažniau, priklausomai nuo naudojamo vandens kietumo.

1. Pripildykite vandens talpą iki maks. lygmens žymos.
2. Į vandens talpą supilkite vieną valymo priemonės pakuotę.



### SVARBU

Nenaudokite acto ar kitų valymo priemonių kalkių nuosėdų šalinimui šiame prietaise. Valymo priemonė gali sugadinti prietaisą.

3. Įjunkite prietaisą.
4. Po kavos išleidimo piltuvėliu padėkite pakankamai didelį indą.
5. Prietaisui veikiant budėjimo režimu, paspauskite ir 5 sekundes palaikykite paspaudę įjungimo / išjungimo  ir espresso kavos ruošimo mygtukus . Du kartus suskambės garsinis signalas, mirksės  ir espresso kavos ruošimo mygtukas .
6. Paspauskite espresso kavos ruošimo mygtuką , kad patvirtintumėte kalkių nuosėdų šalinimo procesą. Norėdami sugrįžti į budėjimo režimą, paspauskite mygtuką .
7. Pradės mirksėti , o tai reiškia, kad prietaisas atlieka kalkių nuosėdų šalinimo procesą.

### ĮSPĖJIMAS

Saugokite odą / kūną nuo karšto vandens.





8. Kai bus išleistas visas vandens talpoje esantis vanduo, pradės mirksėti ikonėlė  ir espresso kavos ruošimo mygtukas . Pašalinkite vandens talpoje likusį tirpalą ir pripildykite talpą vandentiekio vandeniu iki maks. lygio žymos. Kai vandens talpa bus užpildyta, ikonėlė  išsijungs. Prietaisas tęs kalkių nuosėdų šalinimo procesą.
9. Pasibaigus kalkių nuosėdų šalinimo procesui, prietaisas automatiškai išsijungs.

### PASTABA

Norėdami užtikrinti, kad kalkių nuosėdų šalinimo procesas būtų baigtas, operacijos metu būkite kantrūs.

## SISTEMOS IŠTUŠTINIMO FUNKCIJA

Sistemos ištuštinimo funkcija rekomenduojama prieš aparatą sandėliuojant, transportuojant, apsaugai nuo užšalimo arba prieš pristatant į servisą.



1. Budėjimo režimu 5 sekundes laikykite nuspaudę įjungimo/išjungimo mygtuką  ir longo mygtuką  vienu metu.
2.  mirksės.
3. Išimkite vandens talpą.  nuolat švies – tai reiškia, kad ištuštinimo funkcija įjungta. Iš kavos snapelio ištėkės nedidelis kiekis vandens. Jei norite nutraukti, paspauskite įjungimo/išjungimo mygtuką , kad grįžtumėte į budėjimo režimą.
4. Baigus procesą, aparatas automatiškai išsijungs.

### SVARBU

Kad vėl norėsite naudoti aparatą po sistemos ištuštinimo funkcijos, paspauskite karšto vandens mygtuką, kol iš snapelio pradės tekėti vanduo – taip sistema vėl prisipildys.

## RANKINIS SKALAVIMAS

Galite atlikti rankinio skalavimo ciklą, kad išvalytumėte kavos išleidimo piltuvėlį po naudojimo arba po to, kai prietaisas buvo nenaudojamas ilgą laiką.

1. Prietaisui veikiant budėjimo režimu, paspauskite ir 5 sekundes palaikykite paspaudę įjungimo / išjungimo mygtuką  ir karšto vandens ruošimo mygtuką .
2. Ims mirksėti karšto vandens ruošimo mygtukas. Iš kavos išleidimo piltuvėlio bus išleistas nedidelis kiekis vandens.

### ĮSPĖJIMAS

Iš kavos išleidimo piltuvėlio į nulašėjimui surinkti skirtą padėklą bus išleidžiamas karštas vanduo. Venkite kontakto su tykštančiu vandeniu.

3. Po skalavimo prietaisas grįš į budėjimo veikseną.

### PRIETAISO VALYMAS

1. Ištraukite maitinimo laidą iš elektros lizdo.
2. Išpilkite visą vandenį tiek iš vidinio, tiek iš išorinio nulašėjimui surinkti skirtų padėklų.
3. Vandens dėmių valymui ant prietaiso naudokite sudrėkintą šluostę arba paviršiaus nebraižantį valiklį.



### SVARBU

Prietaiso valymui niekada nenaudokite jokių atsijustoje dėžutėje nesančių abrazyvinių, acto ar nukalkinimo priemonių.

### MALTOS KAVOS IŠLEIDIMO ANGOS VALYMAS

Po ilgo naudojimo laiko malta kava gali prilipti prie prietaiso išleidimo angos sienelės. Rekomenduojama išvalyti išleidimo angą atliekant toliau nurodytus veiksmus, kad kavos milteliai galėtų pasiekti kavos ruošimo sistemą.

1. Paspauskite apatinę durelių, skirtų aparato priežiūros darbams atlikti, dalį.
2. Išimkite dureles.
3. Paspauskite kavos ruošimo sistemos atlaisvinimo rankenelę.
4. Išimkite kavos ruošimo sistemą.

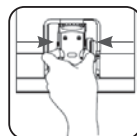
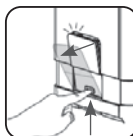

5. Praskalaukite kavos ruošimo sistemą po tekančiu vandeniu. Prieš sumontuodami atgal į aparatą, leiskite jai visiškai išdžiūti.

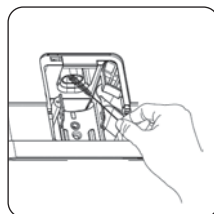

6. Valymo šepečiu išvalykite išleidimo angą ir pašalinkite kavos tirščius ar miltelių likučius iš aparato.
7. Kruopščiai išvalykite aparato vidų su šluoste. Prieš uždarydami šonines dureles, pilnai išdžiovinkite.

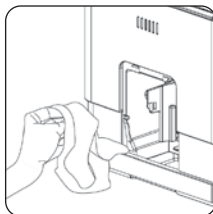

# GEDIMŲ ŠALINIMAS

## Stollar Slim Café Solo SEM770

PROBLEMA	PRIEŽASTIS	SPRENDIMO BŪDAS
Prietaisas neveikia.	Prietaisas neprijungtas prie elektros maitinimo tinklo.	Prijunkite prietaisą ir paspauskite <b>[JUNGIMO / IŠJUNGIMO]</b> mygtuką.  Patikrinkite prietaiso laidą ir kištuką.
Kelis kartu bandant paspausti skydelio esančius funkcinis mygtukus, atsakymo nėra arba jis uždelstas.	Prietaisą veikia elektromagnetiniai trikdžiai.	Ištraukite maitinimo laidą iš elektros lizdo. Po kelių minučių vėl paleiskite.
	Nešvarus valdymo skydelis.	Nuvalykite valdymo skydelį su pateikta šluoste.
Kava nepakankamai karšta.	Nebuvo iš anksto pakaitinti puodeliai.	Prieš ruošdami kavą, praskalaukite prietaisą.
	Kavos ruošimo sistema per šalta.	Prieš ruošdami kavą, praskalaukite prietaisą.
Kava neišteka iš piltuvėlio.	Prieš tai gali būti naudota sistemos ištuštinimo funkcija.	Spauskite karšto vandens ruošimo mygtuką, kol vanduo ištekęs iš piltuvėlio.
Pirmasis kavos puodelis nėra skanus.	Pirmasis malūnėlio paleidimas j kavos ruošimo sistemą neužpila pakankamo kiekio kavos.	Išmeskite kavą. Kita kava turėtų būti gero skonio.
Kava neturi putos.	Kavos pupelės nėra šviežios.	Pakeiskite arba naudokite tinkamą kavos pupelių rūšį.
Jutikliniai mygtukai nėra jautrūs.	Jutiklinius mygtukus spaudžiate nuo prietaiso priekinės krypties.	Paspauskite apatinę jutiklinio mygtuko piktogramos dalį nuo prietaiso priekinės krypties.
Prietaisui įkaisti prireikia per daug laiko.	Susiformavo per didelis kalkių nuosėdų sluoksnis.	Pašalinkite kalkių nuosėdas iš prietaiso.
Išimta vandens talpa / labai žemas vandens lygis vandens talpoje, bet ikonėlė  nerodo įspėjimo.	Drėgnas plotas šalia vandens talpos jungties.	Nušuostykite vandenį aplink vandens talpos jungtį.
Vidiniame nulašėjimui surinkti skirtame padėkliuke prisipildė daug vandens.	Sumalta kava yra per smulki, o tai blokuoja vandens išleidimą.	Sureguliuokite kavos smulkumą iki didesnio taško.
Kava teka per lėtai arba tik laša.	Sumalta kava yra per smulki, o tai blokuoja vandens išleidimą.	Sureguliuokite kavos smulkumą iki didesnio taško.
Mirksi kavos pupelių indikatorius  tačiau talpos viduje yra daug kavos pupelių.	Užsikimšo vidinė kavos išleidimo anga.	Vadovaukitės skyriuje „Kavos miltelių išleidimo angos valymas“ pateiktais veiksmais.
Kalkių nuosėdų šalinimo indikatorius  mirksi net ir po atlikto nukalkinimo proceso.	Kalkių nuosėdų šalinimo procesas nėra baigtas.	Būkite kantrūs ir palaukite, kol procesas baigsis. Aparatas automatiškai išsijungs. Neįjunkite aparato rankiniu būdu.

Ohutuse tagamiseks lugege enne seadme esimest kasutuskorda tähelepanelikult neid juhiseid. Hoidke juhised alles.

Seade on mõeldud kasutamiseks kodumajapidamises ja ainult selles kasutusjuhendis kirjeldatud eesmärkidel.

Olge seadme kasutamisel alati ettevaatlik ja hoiatage ka teisi seadme kasutajaid võimalike ohtude eest.

### **MIDA TEHA**

- Kontrollige, kas seadme andmeplaadil toodud pinge vastab teie kodumajapidamises vooluvõrgu pingele.
- Enne seadme kasutamist kerige selle toitejuhe lahti ja tõmmake sirgeks.
- Asetage seade kindlale ja stabiilsele horisontaalpinnale.
- Seadet tohib kasutada ja hoida ainult stabiilsel pinnal.
- Seadme pistik tuleb seinapistikupesast välja tõmmata: - enne veeanuma täitmist veega; - enne mis tahes osade äravõtmist seadme küljest või monteerimist seadme külge; - enne puhastus- või hooldustöid; - kui seade ei tööta korralikult; - pärast seadme kasutamist.
- Kui te ei kavatse seadet pikemat aega kasutada, tühjendage selle veeanum.
- Laske seadmel enne osade paigaldamist või äravõtmist ja enne puhastamist jahtuda.
- Kasutage kohvi valmistamiseks alati külma vett. Soe vesi või muu vedelik võib seadet kahjustada.
- Kahjustada saanud toitejuhtme peab ohu vältimiseks välja vahetama tootja või klienditeeninduskeskus.
- Kasutage jahvatusseadet ainult kohviubade jahvatamiseks.
- Lapsed ei tohi seadmega mängida.
- Tõmmake seadme pistik alati pistikupesast välja, kui seade jääb järelevalveta ning enne seadme kokkupanekut, koost lahti võtmist või puhastamist.

- Isikud, kellel on tavapärasest väiksemad füüsilised, asensoorsed või vaimsed võimed või kellel puuduvad piisavad kogemused ja teadmised, tohivad seadet kasutada järelevalve all või juhul, kui neile on antud juhised seadme ohutuks kasutamiseks ja nad mõistavad sellega kaasnevaid ohtusid.
- Lapsed ei tohi seadet kasutada. Hoidke seade ja selle toitejuhe lastele kättesaamatult.
- Seade on mõeldud kasutamiseks ainult kodumajapidamises.
- Ärge kasutage seadet märjal või kuumal pinnal ega asetage seadet sellisele pinnale.
- Ärge kasutage seadet ilma tilkumisaluseta.
- Ärge pange seadet vette ega muusse vedelikku.
- Kui mis tahes seadme osa on kahjustada saanud, siis ei tohi seadet kasutada.
- Ärge kasutage seadet, kui see ei tööta korralikult.
- Ärge tõmmake laadijat seinapistikupesast välja juhtmest hoides.
- Ärge tõmmake toitejuhet üle terava serva.

### **MIDA EI TOHI TEHA**

- Ärge lubage lastel seadet ega selle toitejuhet puudutada.
- Ärge kasutage pikendusjuhtmeid, välja arvatud juhul, kui pädev asutus on selle heaks kiitnud.
- Ärge jätke vooluvõrku ühendatud seadet järelevalveta.
- Ärge kasutage seadet välistingimustes.
- Kasutage seadet ainult ettenähtud eesmärgil.
- Ärge laske juhtmehel rippuda üle laua või leti serva ega puutuda vastu kuumi pindu.
- Ärge proovige seadet ise avada ega mingeid osi selle küljest ära võtta. Seadme sees ei ole kasutajahooldust vajavaid osi.
- Seadet ei tohi puhastamiseks panna vette.
- Me ei soovita kasutada tarvikuid, mida seadmega kaasas ei ole. See võib olla ohtlik ja seda tuleb vältida.
- Ärge pange seadet gaasi- ega elektripõleti lähedusse ega sisse lülitatud ahju.

# TUNDMAÕPPIMINE

Stollar Slim Café Solo SEM770

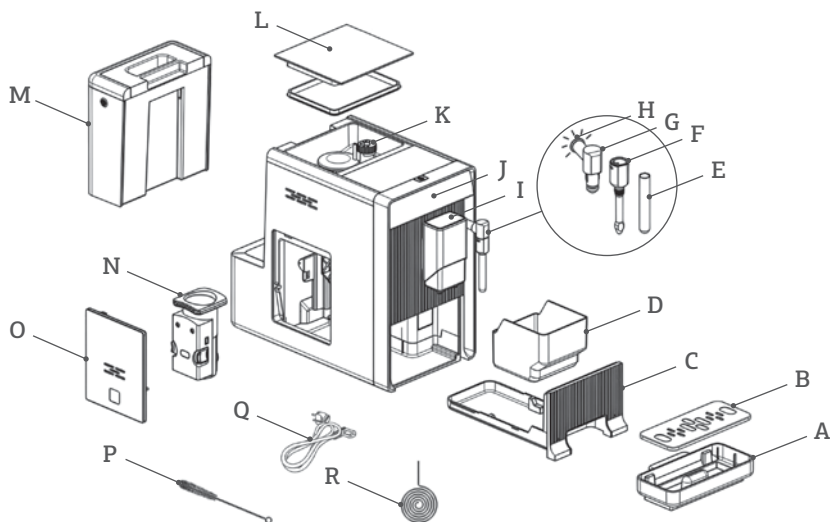

- A. Tilgakoguja
- B. Tilgakoguja kate
- C. Sisemine tilgakoguja
- D. Kohvipaksu anum
- E. Metalltoru
- F. Otsaku kate
- G. Auruotsak
- H. Auru märgutuli
- I. Reguleeritav kohvi väljavalamistila
- J. Juhtpaneel
- K. Kohviubade anum
- L. Kohviubade anuma kate
- M. Veeanum
- N. Tõmbekamber
- O. Hooldustööde luuk
- P. Puhastuspintsel
- Q. Toitejuhe
- R. Nõel

## TARVIK

Seadmega on kaasas kolm pakki puhastusvahendeid katlakivi eemaldamiseks.

## ENERGIASÄÄST

Seade vastab täielikult Euroopa Komisjoni määruse (EU) 2023/826 nõuetele madala võimsusega režiimide kohta.

Väljalülitatuna on energiatarve 0,0 W.

## JUHTPANEEL

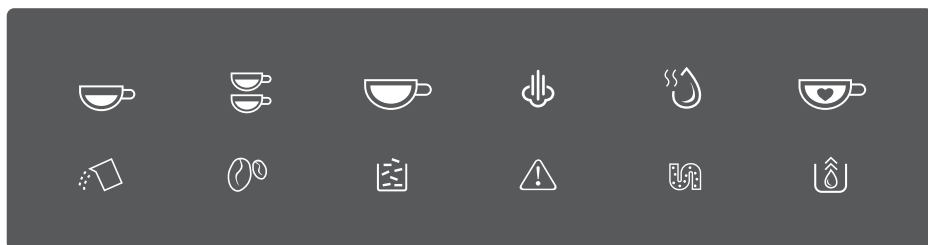

 Vilgub: veeanumas on liiga vähe vett / veeanum pole oma kohal

 Kohviubade anum on tühi

 Põleb püsivalt: kohvipaksu anum on täis  
Vilgub: sisemine tilgakoguja / kohvipaksu anum pole oma kohal

 Põleb püsivalt: tõmbekamber pole oma kohal / on valesti paigaldatud  
Vilgub: hooldustööde luuk on lahti / valesti paigaldatud

 Põleb püsivalt: vaja on eemaldada katlakivi  
Vilgub: katlakivi eemaldatakse

 On käivitatud süsteemi tühjendamise funktsioon

 Sisse-välja lülitamise nupp

 Espresso nupp

 Espresso x2 nupp

 Lungo nupp

 Aurunupp

 Kuuma vee nupp

 Lemmikjoogi nupp

# SEADME PAIGALDAMINE

## Stollar Slim Café Solo SEM770

1. Eemaldage kõik kaitsekiled, kleepsud ja muu pakkmaterjal.
2. Valige ohutu ja stabiilne pind, mille lähedal on pistikupesa. Jätke seadme kõigile külgedele vaba ruumi.

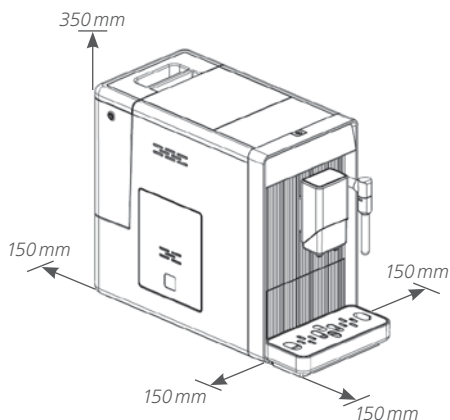

3. Sisestage tilgakoguja seadmesse, kuni see on turvaliselt oma kohal.

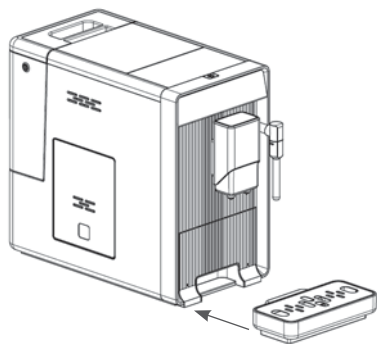

4. Täitke veeanum veega (vt „Veeanuma täitmine“).



5. Täitke kohviubade anum (vt „Kohviubade anuma täitmine“).

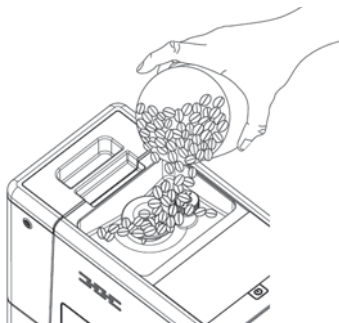

6. Kerige toitejuhe lahti ja tõmmake see sirgeks. Ühendage toitejuhtme ots seadme tagaküljel asuvasse pessa ja teine ots sobiva pingega seinapistikupesasse.

### MÄRKUS

*Enne esimest kasutuskorda puhastage seade seest, vajutades kuuma vee nuppu (vt „Käsitsi loputamine“).*

# IGAPÄEVANE KASUTAMINE

## Stollar Slim Café Solo SEM770

### VEEANUMA TÄITMINE

Kui  vilgub, on veeanumas vähe vett ja seda on vaja lisada.

1. Tõstke veeanum kaanest hoides üles.

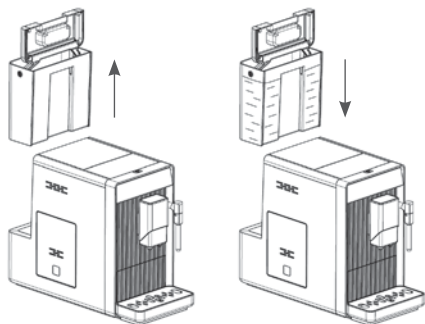

2. Loputage veeanumat puhta veega. Täitke anum veega kuni tähiseni Max ja pange tagasi seadmesse. Kontrollige, et anum oleks õigesti oma kohal.

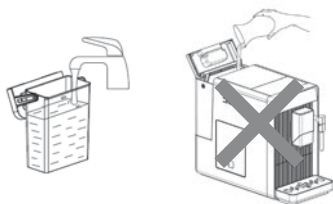

### MÄRKUS

Veeanuma ülevoolu vältimiseks ärge valage vett otse seadmesse.

### OLULINE TEAVE!

Ärge pange veeanumasse sooja, kuuma ega gaseeritud vett ega muud vedelikku. See võib veeanumat ja seadet kahjustada.

### KOHVIUBADE ANUMA TÄITMINE

Kui  vilgub, tuleb seadmesse lisada kohviube:

1. Võtke kohviubade anum kaas pealt.

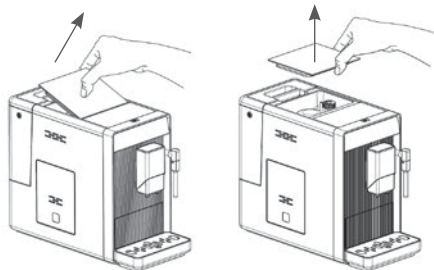

2. Täitke kohviubade anum kohviubadega.

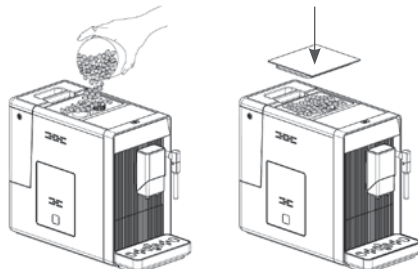



3. Pange kohviubade anum kaas peale tagasi.



### OLULINE TEAVE!

Täitke kohviubade anum ainult kohviubadega. Kohvipulber, lahustuv kohv, karamelliseeritud kohv jms ained võivad seadet kahjustada.

## ESPRESSO VÕI LUNGO VALMISTAMINE

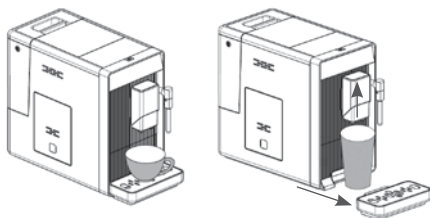
1. Lülitage seade sisse-välja lülitamise nupust  sisse. Veenduge, et kohvi väljavalamistila all on tilgakoguja ning et veeanumas on vett. Seade teeb automaatselt loputuse (väike tassitäis vett). Selle katkestamiseks vajutage kuuma vee nuppu .
2. Seade läheb seisurežiimi.
3. Pange kohvi väljavalamistila alla tass ja reguleerige tassi kõrgus vastavalt tila kõrgusele. Sõltuvalt tassi suuruselt (liiga kõrge või liiga lai), saab tilgakoguja eemaldada või reguleerida selle asendit alljärgnevalt:



4. Valige kohvi tüüp, vajutades nuppu Espresso  või Lungo .
5. Vajutatud nupp süttib ning kohvi tegemise märgutuli ja tila all asuv tuli süttivad, mis näitab, et seade valmistab tassi kohvi.
6. Kohvi tegemine lõppeb automaatselt. Kui soovite kohvi tegemise katkestada, vajutage uuesti nuppu.
7. Kui seade on läinud seisurežiimi, on kohv valmis serveerimiseks.

### NIPP

*Espresso nupu kohv on kangem. Mõlema kohvinupu koguseid saab reguleerida (vt „Kohvi / kuuma vee koguse reguleerimine“).*

### MÄRKUS





*Puhastage seade enne esimest kasutuskorda seestpoolt kuuma vee funktsiooniga.*

## TOPELT-ESPRESSO VALMISTAMINE

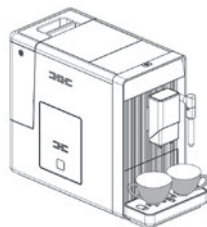
Saate valmistada topelt-espressot.



1. Asetage üks tass tila alla või kaks väikest tassi tila mõlemale poolele.



2. Vajutage nuppu . Nupp  süttib ja tila all olev valgustus näitab, et seade valmistab kohvi.
3. Mõlemad tassitäied väljastatakse üksteise järel. Kohvi valmistamine lõpeb automaatselt.
4. Kui soovite topeltportsjoni tühistada, vajutage nuppu  uuesti.
5. Kui soovite kohvi valmistamise varem katkestada, vajutage nuppu  uuesti.

## LEMMIKJOOGI FUNKTSIOON

Kasutage seda soovitud espresso- või lungo-mahu salvestamiseks.

1. Asetage tass tila alla.
2. Hoidke lemmikjoogi nuppu  2 sekundit all. Espresso-  ja lungo-  nupud hakkavad vilkuma.
3. Hoidke all üht nuppudest, kuni tassis olev kohv jõuab soovitud mahuni, seejärel vabastage nupp. Kõlab kaks piisku ja maht salvestatakse.

Lemmikjoogi valmistamiseks:

1. Asetage tass tila alla.
2. Vajutage lemmikjoogi nuppu . Välja antakse salvestatud lemmikjook.

## PIIMVAHU VALMISTAMINE KOHVILE

Kõigepealt tuleb valmistada espresso ja alles seejärel piimvaht, sest auru temperatuur on palju kõrgem kui espresso jaoks vaja.

1. Valmistage espresso suuremasse tassi ja võtke ette piimaga anum.
2. Pöörake auruotsik tilapani kohale. Vajutage auru-nuppu – see hakkab vilkuma, näidates, et seade soojeneb. Tühjendage allesjäänud vesi tilapanile või muusse anumasse.

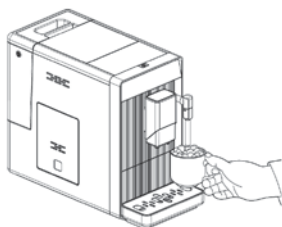

3. Kui seade on valmis, aurunupp lõpetab vilkumise ja jääb põlema. Asetage piimaga anum auruotsiku alla ja kastke otsik piima umbes 5 cm sügavusele.
4. Vajutage aurunuppu uuesti. Senikaua kui väljub kuum aur, liigutage anumat aeglaselt ringjate liigutustega.
5. Kui piim on piisavalt kuum, tekib peale piimvaht. Lõpetage protsess, vajutades veel kord aurunuppu .
6. Puhastage auruotsiku kate ja metalltoru niiske lapiga.
7. Valage kuum piimvaht espresso tassi. Nüüd võite oma kohvi nautida.

## KUUM VESI

1. Kuuma vee nupu vajutamisel valmistab seade lihtsalt kuuma vee. Kuuma vee nupu vajutamisel hakkab see vilkuma ning märgutuli süttib, mis näitab, et seade valmistab kuuma vett. Kuum vesi on valmis, kui kuuma vee nupp lõpetab vilkumise ja märgutuli kustub.
2. Kuum vesi lastakse välja auruotsaku kaudu.

## SEADME VÄLJA LÜLITAMINE

Lülitage seade välja sisse-välja lülitamise nupust .

## AUTOMAATNE VÄLJALÜLITUS

Seadmel on automaatne väljalülitusfunktsioon. Sõltuvalt valitud režiimist on seadmel erinevad automaatsed väljalülitusajad (vt „Režiimi valimine“).

## TÄIENDAV SEADISTAMINE

### Kohvi / kuuma vee koguse reguleerimine

1. Kohvi või kuuma vee valmistamisel vajutage ja hoidke valitud nuppu all. Seade jätkab kohvi valmistamisega.
2. Kui soovitud kogus kohvi või kuuma vett on valmis, laske nupp lahti. Kaks piiksu näitavad, et kohvi kogus on salvestatud.

### Jahvatusastme reguleerimine

1. Saate reguleerida jahvatusastet, et valida erinevad kohvi röstimise astmed, keerates kohviubade anuma reguleerimisnuppu. Reguleerimisnupul toodud punktid näitavad jahvatusastme peensust.

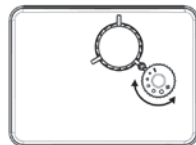

2. Reguleerimisnuppu saab keerata vaid siis, kui seade jahvatab kohviube.

## HOIATUS!

Ärge reguleerige jahvatusastet siis, kui jahvatusseade ei tööta. See võib jahvatusseadet kahjustada.

## IGAPÄEVANE KASUTAMINE



### Režiimi valik



Seadmel on kolm erinevat seadistust: vaikeseadistus, säästurežiim ja kiirrežiim. Säästurežiim aitab seadmel säästa energiat. Kiirrežiimis saab kohvi valmistada kiiremini kui vaikeseadistusel.

	Kiirrežiim	Vaikeseadistus	Säästurežiim
Valgustus	Jah	Jah	Ei
Eeltõmbamine	Ei	Jah	Jah
Automaatne väljalülitus	30 min	20 min	10 min
Joogi koguse salvestamine mällu	Jah	Jah	Jah

### MÄRKUS

*Eeltõmbamisfunktsiooni käigus niisutatakse jahvatatud kohvioad tõmbekambris enne tõmbamise algust väikse koguse veega. Nii toimides kohvipulber paisub, et tekitada tõmbekambris suurem surve, mis aitab jahvatatud kohviubadest ekstraheerida kõik õlid ja täieliku maitsebuketi.*

1. Vajutage ja hoidke 5 sekundit all seisurežiimis oleva seadme nuppu .
2.  hakkab vilkuma. Nupud näitavad erinevate seadistuste all alljärgnevaid tähistusi:

	 Espresso nupp	 Lungo nupp	 Kuuma vee nupp
Kiirrežiimis	Vilgub	Tuli sees	Vilgub
Vaikeseadistusel	Vilgub	Vilgub	Tuli sees
Säästurežiimis	Tuli sees	Vilgub	Vilgub

3. Vajutage espresso nuppu kiirrežiimi jaoks, lungo nuppu tavarežiimi jaoks ning kuuma vee nuppu ECO-režiimi jaoks. Kõlab 2 helisignaali, mis näitab, et režiim on valitud.

### MÄRKUS

*Kui vajutate mis tahes režiimi nupu sobimatuid märgutulesid, siis seade ei reageeri.*

4. Kui te ei soovi seadistust muuta, vajutage uuesti nuppu  või oodake viis sekundit, kuni seade on naasnud seisurežiimi.

# PUHASTAMINE JA HOOLDUSTÖÖD

## Stollar Slim Café Solo SEM770

### KOHVIMASINA IGAPÄEVANE PUHASTAMINE

Seadme eluea pikendamise seisukohalt on väga oluline teha seadme puhastus- ja hooldustööd õigeaegselt.

### TILGAKOGUJA JA KOHVIPAKSU ANUMA PUHASTAMINE

Tühjendage ja puhastage tilgakogujat igal päeval.

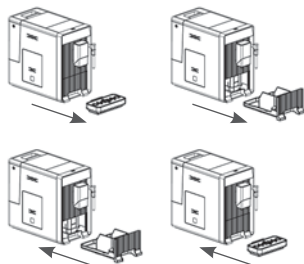

1. Tõmmake tilgakoguja seadmest välja. Tühjendage tilgakoguja ja loputage seda puhta veega. Kuivatage.
2. Eemaldage sisemine tilgakoguja ja kohvipaksu anum. Tühjendage kohvipaksu anum ja loputage seda puhta veega. Kuivatage.
3. Pange kohvipaksu anum sisse tilgakogujasse tagasi.
4. Pange väline tilgakoguja tagasi oma asendisse.

### MÄRKUS

Kui ☒ süttib, on kohvipaksu anumat vaja tühjendada.

### TÕMBEKAMBRI PUHASTAMINE

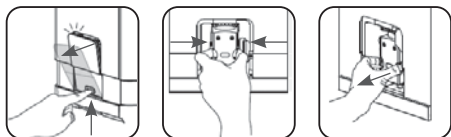

1. Vajutage kergelt hooldustööde luugi põhja, et see avada.
2. Võtke hooldustööde luuk seadmest välja.

3. Vajutage tõmbekambri asuvat lahti lukustamise nuppu ja võtke tõmbekamber välja. Loputage kraanivee all.
4. Sisestage tõmbekamber tagasi oma algsesse asendisse. Pange seadme hooldustööde luuk tagasi.

### MÄRKUS

Kui ⚠ põleb püsivalt, näitab see, et tõmbekamber pole seadmest / on valesti paigaldatud.

Kui ⚠ vilgub, näitab see, et hooldustööde luuk pole seadme küljes / on valesti paigaldatud.

Kui ☒ vilgub, ei ole kohvipaksu anumad seadmest.

### VEEANUMA PUHASTAMINE

1. Tõstke veeanum seadmest välja ja loputage puhta veega.
2. Täitke veeanum kuni tähiseni Max joogiveega. Pange veeanum tagasi seadmest.

### AURUOTSIKU PUHASTAMINE

1. Lukustage otsaku kate lahti, et seda vasakule keerata. Seejärel tõmmake seda eemaldamiseks allapoole.
2. Tõmmake metalltoru allapoole, et otsaku kate ja metalltoru koost lahti võtta.

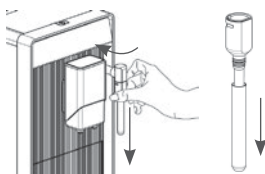

3. Peske otsaku katet ja metalltoru puhta veega.
4. Monteerige metalltoru tagasi otsaku kate peale. Otsaku kate tagasipanekuks lükake seda ülespoole. Lukustamiseks keerake otsaku katet paremale.







## KATLAKIVI EEMALDAMINE

Kui  põleb püsivalt, näitab see, et seadmest on vaja eemaldada katlakivi. Seade püsib kauem töökorras, kui seda toimingut tehakse regulaarselt (üks kord kuus või sõltuvalt kasutatud vee karedusest).

1. Täitke veeanum kuni tähiseni MAX.
2. Lisage veeanumasse üks kotike puhastusvahendit.



### OLULINE TEAVE!

Ärge kasutage seadme puhastamiseks ega katlakivi eemaldamiseks äädikat ega muid puhastusvahendeid. Need võivad seadet kahjustada.

3. Ühendage seadme pistik pesa.
4. Asetage kohvivila alla piisavalt suur anum.
5. Vajutage ja hoidke seisurežiimil oleval seadmel 5 sekundi jooksul all sisse-välja lülitamise nuppu  ja nuppu Espresso . Kõlab kaks piisku.  ja Espresso nupp  vilguvad.
6. Katlakivi eemaldamise kinnitamiseks vajutage nuppu Espresso . Seisurežiimi naasmiseks vajutage nuppu .
7.  vilgub, mis näitab, et seadmest eemaldatakse katlakivi.

### HOIATUS!

Hoidke nahk / keha eemal kuumast veest.





8. Kui veeanum on tühi, hakkavad  ja Espresso nupp  vilkuma. Valage veeanum ülejäänud veest tühjaks ja täitke anum kuni tähiseni MAX puhta kraaniveega. Pärast veeanuma täitmist  kustub. Seade jätkab katlakivi eemaldamist.
9. Kui katlakivi eemaldamine on lõppenud, lülitub seade automaatselt välja.

## MÄRKUS

Katlakivi eemaldamiseks kulub veidi aega, seega olge kannatlik.

## SÜSTEEMI TÜHJENDAMISE FUNKTSIOON

Süsteemi tühjendamise funktsiooni soovitakse kasutada enne seadme hoieulepanekut või transportimist, külmumiskaitseks või enne remonti viimist.



1. Ooterežiimis hoidke 5 sekundit korraga all sisse-välja lülitusnuppu  ja Lungo-nuppu .
2.  hakkab vilkuma.
3. Eemaldage veepaak.  põleb püsivalt – see tähendab, et tühjendamise funktsioon on käivitatud. Tilast voolab välja väike kogus vett. Kui soovite protsessi katkestada, vajutage sisse-välja lülitusnuppu , et naasta ooterežiimi.
4. Pärast protsessi lõppu lülitub seade automaatselt välja.

### OLULINE

Pärast süsteemi tühjendamist vajutage seadme uuesti kasutamisel kuuma vee nuppu, kuni tilast hakkab vett voolama – nii täitub süsteem uuesti.

## KÄSITSI LOPUTAMINE

Kohvivila saab pärast igat kasutamist käsitsi loputada. Tehke seda ka juhul, kui seadet ei ole pikemat aega kasutatud.

1. Vajutage ja hoidke seisurežiimil oleval seadmel 5 sekundi jooksul all sisse-välja lülitamise nuppu  ja kuuma vee nuppu .
2. Kuuma vee nupp hakkab vilkuma. Kohvivilast voolab välja väike kogus vett.

### HOIATUS!

Kohvivilast voolab tilgakogujasse kuum vesi. Vältige kokkupuudet seadmest pritsiva kuuma veega.

3. Pärast loputamist läheb seade tagasi seisurežiimi.

**SEADME PUHASTAMINE**

1. Tõmmake toitejuhe vooluvõrgust välja.
2. Tühjendage sisemine ja väline tilgakoguja.
3. Puhastage seade veeplekkidest niiske lapi või kriimustusvaba puhastusvahendiga.

 **OLULINE TEAVE!**

Ärge puhastage seadet abrasiivse puhastusvahendi, äädikaga ega puhastusvahendiga, mida seadmega kaasas ei ole.

**KOHVI VÄLJAVOOLUTILA PUHASTAMINE**

Aja jooksul võib jahvatatud kohvipulber kleepuda seadme väljalasketila seintele. Soovitav on puhastada väljalasketila alljärgnevalt. Nii jõuab jahvatatud kohvipulber tõmbekambris.

1. Vajutage hooldustööde luugi alumist osa.
2. Võtke hooldustööde luuk välja.
3. Vajutage tõmbekambri lahti lukustamise nuppu.
4. Võtke tõmbekamber välja.

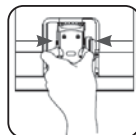
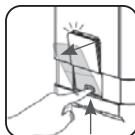

5. Loputage tõmbekambrit voolava vee all. Laske köididel osadel enne tagasipanekut täielikult kuivada.

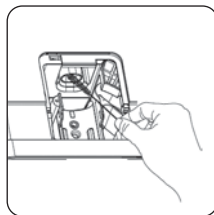

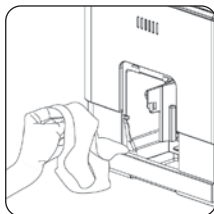

6. Puhastage tila puhastuspintsliga ja eemaldage seadmest kohvipaks või pulbriäägid.
7. Puhastage seadet seestpoolt hoolikalt lapiga. Enne külgukse sulgemist kuivatage täielikult.



# VEAOTSING

## Stollar Slim Café Solo SEM770

PROBLEEM	PÕHJUS	LAHENDUS
Seade ei tööta.	Seade ei ole vooluvõrku ühendatud.	Ühendage seade vooluvõrku ja vajutage sisse-välja lülitamise nuppu.  Kontrollige toitejuhett ja pistikut.
Funktsiooninupp ei reageeri korduvale puudutamisele või reageerib viivitusega.	Seade on elektromagnetvälja mõjualas.  Paneel on määrdunud.	Tõmmake seadme pistik pesast välja. Käivitage seade mõne minuti pärast uuesti.  Puhastage paneel kaasasoleva lapiga.
Kohv ei ole piisavalt kuum.	Tasse ei eelsoojendatud.  Tõmbekamber on liiga külm.	Puhastage paneel kaasasoleva lapiga.  Loputage seadet enne kohvi valmistamist.
Kohv ei tule tilast välja.	Võib-olla kasutati enne süsteemi tühjendamise funktsiooni.	Vajutage kuuma vee nuppu, kuni tilast tuleb välja kuum vesi.
Esimene tassitäis kohvi ei ole kvaliteetne.	Jahvatusseadme esimesel kasutuskorral ei valatud tõmbekambris piisavalt kohvipulbrit.	Visake kohv ära. Järgmine kohv peaks olema maitsvam.
Kohvil ei ole vahukihti.	Kohvioad ei ole värsked.	Kasutage teist või sobivamat marki kohviube.
Puutetundlikud nupud ei reageeri.	Nuppu ei vajutata suunaga seadme esiküljelt.	Vajutage suunaga seadme esiküljelt ikooni alumist poolt.
Seadmel kulub soojenemiseks liiga palju aega.	Seadmesse on kogunenud katlakivi.	Eemaldage katlakivi.
Veeanum on seadmest välja võetud / veeanumas on liiga vähe vett, kuid hoiatusteaat märgutuli  ei põle.	Veeanuma ühenduskoha ümbrus on märg.	Pühkige veeanuma ühenduskoha ümbrus kuivaks.
Sisemises tilgakogujas on palju vett.	Kohvipulber on jahvatatud liiga peenelt ja vesi ei saa välja voolata.	Reguleerige kohviubade jahvatusastet jämedamaks.
Kohv voolab aeglaselt või tilkudes.	Kohvipulber on jahvatatud liiga peenelt ja vesi ei saa välja voolata.	Reguleerige kohviubade jahvatusastet jämedamaks.
Kohviubade anuma tühjenemise  märgutuli vilgub, kuigi anumus on veel palju kohviube.	Sisemine kohvipulbri väljalaskeava on blokeeritud.	Järgige peatükis „Kohvipulbri väljalaskeava puhastamine“ toodud juhiseid.
Katlakivi eemaldamise  märgutuli vilgub ka pärast katlakivi eemaldamist.	Katlakivi eemaldamine pole lõppenud.	Olge kannatlik ja oodake, kuni katlakivi eemaldamine on lõppenud. Seade lülitub automaatselt välja. Ärge lülitage seadet käsitsi välja.

По соображениям безопасности перед первым использованием прибора вы должны внимательно прочитать это руководство. Сохраните это руководство для последующего использования.

Прибор предназначен только для бытового использования. Прибор можно использовать только в соответствии с руководством пользователя.

Всегда бережно обращайтесь с прибором и предупреждайте других пользователей о возможной опасности.

### **ОБЯЗАТЕЛЬНО**

- Убедитесь, что параметры питания на табличке прибора соответствуют питанию в местной сети.
- Перед использованием прибора размотайте и расправьте шнур питания.
- Поставьте прибор на твердую стабильную поверхность.
- Во время использования прибор должен опираться на стабильную поверхность.
- В следующих случаях отсоединяйте прибор от розетки питания: - перед заполнением резервуара водой; - перед снятием каких-либо частей с прибора и установкой их на место; - перед очисткой и обслуживанием; - когда прибор неисправен; - после использования прибора.
- Опорожняйте резервуар, если прибор не используется продолжительное время.
- Прежде чем чистить прибор или снимать какие-либо части, дайте ему полностью остыть.
- Для приготовления кофе всегда используйте холодную воду. Горячая вода и другие жидкости могут повредить кофейный аппарат.
- Если шнур питания поврежден, он должен быть заменен производителем или его сервисными агентами.
- Используйте кофемолку только для измельчения кофейных зерен.
- Не допускайте, чтобы дети играли с прибором.
- Обязательно отсоединяйте прибор от питания перед сборкой, разборкой и очисткой, а также если прибор остается без присмотра.
- Прибор может использоваться людьми с ограниченными физическими, сенсорными или умственными способностями, если они находятся под

наблюдением или им были даны указания относительно безопасного использования прибора и они понимают возможные опасности.

- Прибор не должен использоваться детьми. Держите прибор и его шнур недоступными для детей.
- Этот прибор предназначен для бытового использования (только).

### **НИ В КОЕМ СЛУЧАЕ**

- Не позволяйте детям касаться прибора или шнура питания по время работы.
- Не используйте удлинители, не сертифицированные соответствующими компетентными учреждениями.
- Не оставляйте прибор без присмотра, когда он подсоединен к сети питания.
- Не используйте прибор вне помещений.
- Не используйте прибор не по назначению.
- Следите, чтобы шнур питания не свисал с края стола или стойки и не касался горячих поверхностей.
- Не ставьте прибор на влажные или горячие поверхности.
- Не используйте прибор, если каплесборник установлен неправильно.
- Не погружайте прибор в воду или какую-либо другую жидкость.
- Не используйте прибор, если какая-либо его часть повреждена.
- Не используйте неисправный прибор.
- Не тяните за шнур питания, чтобы отсоединить прибор от сети.
- Шнур питания не должен попадать на острые края каких-либо предметов.
- Не пытайтесь открыть основной корпус или демонтировать какие-либо части прибора. Внутри прибора нет ремонтируемых частей.
- Прибор следует очищать после использования, прибор не предназначен для погружения в воду для очистки, и прибор нельзя погружать в воду.
- Не рекомендуется использовать какие-либо принадлежности, кроме входящих в комплект. Это может быть опасно.
- Не ставьте прибор на горячие газовые или электрические конфорки или вблизи них или в нагретую духовку.

# ПОЗНАКОМЬТЕСЬ

## со своим Stollar Slim Café Solo SEM770

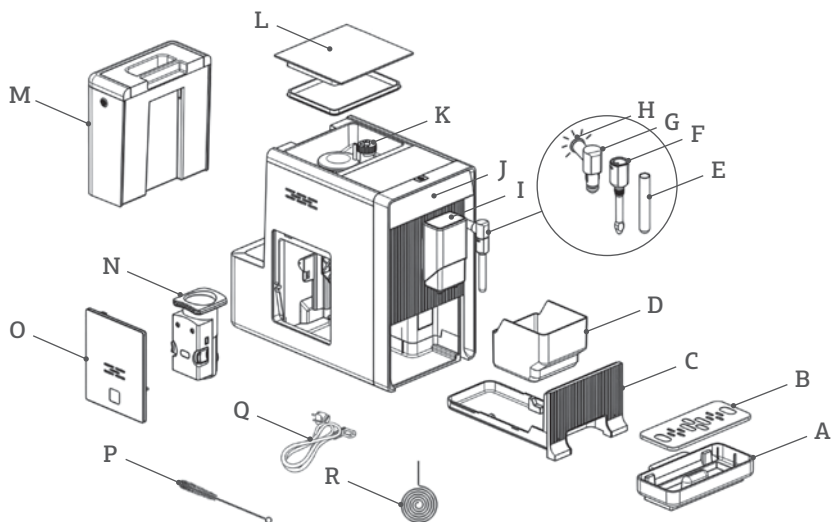

- A. Поддон для сбора капель
- B. Решетка поддона для сбора капель
- C. Внутренний поддон для сбора капель
- D. Контейнер для кофейной гущи
- E. Металлическая трубка
- F. Крышка краника
- G. Паровой краник
- H. Индикаторная лампа пара
- I. Регулируемый носик
- J. Панель управления
- K. Контейнер для кофейных зерен
- L. Крышка контейнера для кофейных зерен
- M. Резервуар для воды
- N. Заварочный блок
- O. Дверца для обслуживания
- P. Щетка для очистки
- Q. Шнур питания
- R. Игла для очистки

### ПРИНАДЛЕЖНОСТИ

В комплект включено три упаковки средства для очистки от накипи.

### ЭНЕРГОСБЕРЕЖЕНИЕ

Аппарат полностью соответствует требованиям Регламента Комиссии (EU) 2023/826 в отношении режимов низкого энергопотребления.

В выключенном состоянии потребляемая мощность составляет 0,0 Вт.

## ПОЗНАКОМЬТЕСЬ СО СВОИМ КОФЕЙНЫМ АППАРАТОМ

### ПАНЕЛЬ УПРАВЛЕНИЯ

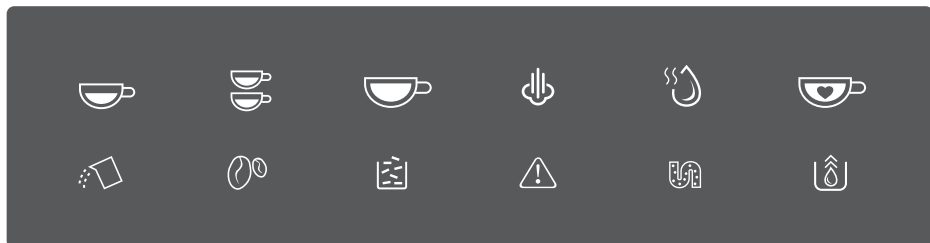

Мигает: низкий уровень воды / резервуар для воды не установлен



Нет зерен



Горит: контейнер для кофейной гущи заполнен  
Мигает: нет внутреннего поддона для сбора капель / контейнера для кофейной гущи



Горит: заварочный блок не установлен / установлен неправильно  
Мигает: дверца для обслуживания открыта / установлена неправильно



Горит: требуется очистка от накипи  
Мигает: идет очистка от накипи



Запущена функция опустошения системы



ON/OFF кнопка



Кнопка эспрессо



Кнопка эспрессо x2



Кнопка лунго



Кнопка пара



Кнопка горячей воды



Кнопка избранного напитка

# ПОДГОТОВКА УСТРОЙСТВА

## Stollar Slim Café Solo SEM770

1. Удалите с устройства всю защитную пленку, наклейки и упаковочные материалы.
2. Выберите безопасную и стабильную поверхность с легко доступной розеткой питания. Обеспечьте достаточное расстояние вокруг устройства.

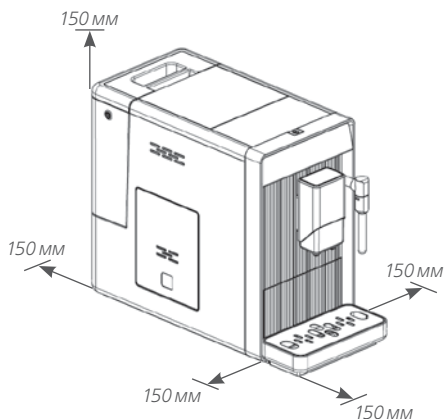

3. Вставьте внешний поддон для сбора капель. Убедитесь, что он вставлен правильно.

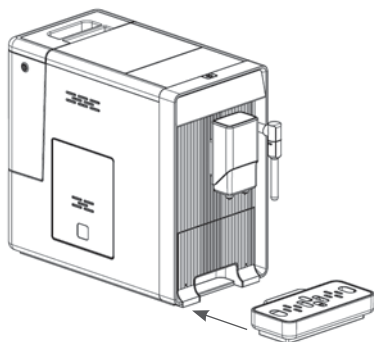

4. Заполните резервуар водой (см. «Заполнение резервуара водой»).



5. Заполните контейнер для зерен кофе (см. «Заполнение контейнера для зерен кофе»).

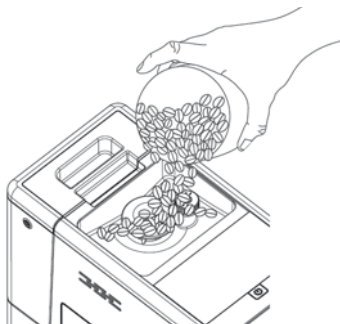

6. Размотайте и расправьте шнур питания. Вставьте его в гнездо на задней панели устройства. Вставьте второй конец шнура в розетку с подходящим напряжением.

### ПРИМЕЧАНИЕ

*Нажмите кнопку подачи горячей воды (см. раздел «Ручная промывка»), чтобы очистить устройство перед первым использованием.*

# ЕЖЕДНЕВНОЕ ИСПОЛЬЗОВАНИЕ

## Stollar Slim Café Solo SEM770

### ЗАПОЛНЕНИЕ РЕЗЕРВУАРА ДЛЯ ВОДЫ

Если мигает , это означает, что в резервуаре низкий уровень воды и необходимо долить воды в резервуар.

1. Поднимите резервуар, используя крышку в качестве ручки.

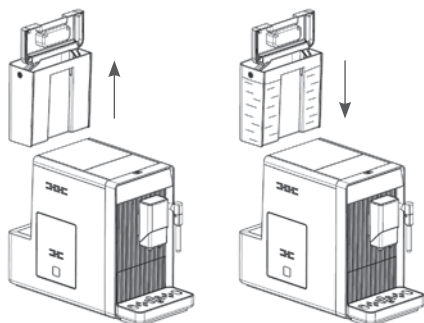

2. Сполосните резервуар чистой водой, а затем заполните его до нужного уровня и установите обратно в устройство. Убедитесь, что он полностью вставлен.

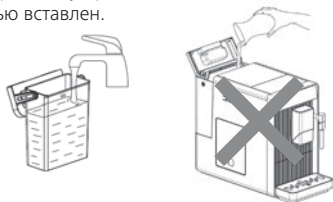

### ПРИМЕЧАНИЕ

*Чтобы предотвратить переполнение резервуара для воды, не наливайте воду в резервуар, когда он находится внутри устройства.*

### ВАЖНО

Никогда не заполняйте резервуар теплой, горячей или газированной водой или какой-либо другой жидкостью, поскольку это может повредить резервуар и устройство.

### ЗАПОЛНЕНИЕ КОНТЕЙНЕРА ДЛЯ ЗЕРЕН

Если мигает , это означает, что необходимо засыпать кофейные зерна.

1. Снимите крышку контейнера для зерен.

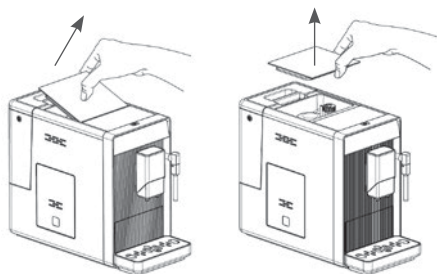

2. Медленно насыпьте кофейные зерна.

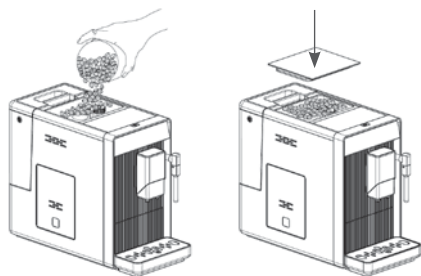



3. Установите крышку на место.



### ВАЖНО

Заполняйте контейнер только кофейными зернами. Молотый, растворимый, карамелизованный кофе и любые другие объекты могут повредить устройство.

## ПРИГОТОВЛЕНИЕ ЭСПРЕССО ИЛИ ЛУНГО

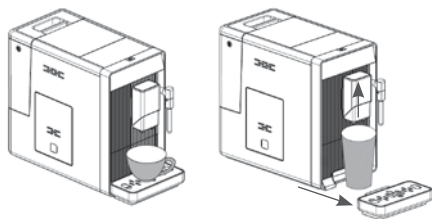
1. Включите устройство, нажав кнопку ON/OFF . Убедитесь, что поддон для сбора капель установлен под носиком для кофе, и в резервуаре для воды есть вода. Устройство выполнит автоматическую промывку с небольшим количеством воды; вы можете остановить промывку, нажав кнопку подачи горячей воды .
2. Устройство переключится в режим готовности.
3. Поставьте чашку под носик и отрегулируйте высоту носика под чашку. В зависимости от размеров чашки (высокая или широкая) можно убрать поддон для сбора капель или отрегулировать положение поддона для сбора капель следующим образом:



4. Выберите вид напитка, нажав кнопку эспрессо  или лунго .
5. Когда нажата кнопка, она загорится, загорится индикатор приготовления кофе, и загорится подсветка под носиком для кофе, указывая на то, что устройство готовит кофе.
6. Приготовление кофе остановится автоматически. Если вы хотите остановить приготовление кофе раньше, нажмите кнопку ещё раз.
7. Когда устройство перейдёт в режим готовности, кофе будет готово к подаче.

### СОВЕТ

Кнопка эспрессо обеспечивает более интенсивный вкус кофе. Объём обоих видов кофе можно настроить (см. раздел «Настройка количества кофе / горячей воды»).

### ПРИМЕЧАНИЕ





Используйте функцию горячей воды, чтобы очистить устройство перед первым использованием.

## ПРИГОТОВЛЕНИЕ ДВОЙНОГО ЭСПРЕССО

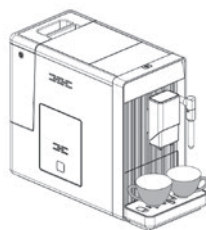
Можно приготовить двойное эспрессо.



1. Поставьте одну чашку под носик для кофе или две маленькие чашки по обеим сторонам носика.



2. Нажмите кнопку . Кнопка  загорится, а подсветка под носиком покажет, что аппарат готовит кофе.
3. Обе порции будут приготовлены одна за другой. Приготовление остановится автоматически.
4. Если хотите отменить двойную порцию, нажмите кнопку  ещё раз.
5. Если хотите прервать приготовление раньше, нажмите кнопку  ещё раз.

## ФУНКЦИЯ ИЗБРАННОГО НАПИТКА

Используйте её, чтобы запомнить желаемый объём эспрессо или лунго.

1. Поставьте чашку под носик.
2. Нажмите и удерживайте кнопку избранного напитка  2 секунды. Кнопки эспрессо  и лунго  начнут мигать.
3. Удерживайте одну из кнопок, пока кофе в чашке не достигнет нужного вам объёма, затем отпустите кнопку. Прозвучит два коротких сигнала – объём сохранён.

Чтобы воспользоваться функцией «Избранное»:

1. Поставьте чашку под носик.
2. Нажмите кнопку избранного напитка . Будет налит сохранённый любимый напиток.

## ПРИГОТОВЛЕНИЕ МОЛОЧНОЙ ПЕНЫ ДЛЯ КОФЕ

Сначала нужно приготовить эспрессо, а уже потом вспенивать молоко, так как температура пара намного выше, чем требуется для эспрессо.

1. Приготовьте эспрессо в большой чашке и подготовьте ёмкость с молоком.
2. Поверните паровую насадку над поддон для капель. Нажмите кнопку пара  — она начнёт мигать, показывая, что аппарат нагревается. Слейте остаточную воду в поддон или в отдельную ёмкость.

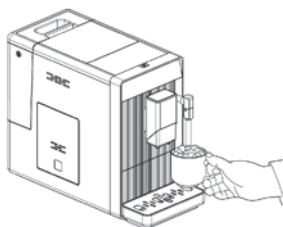

3. Когда аппарат готов, кнопка пара перестанет мигать и будет гореть постоянно. Подставьте ёмкость с молоком под паровую насадку и погрузите насадку в молоко примерно на 5 см.
4. Нажмите кнопку пара  ещё раз. Пока выходит горячий пар, медленно вращайте ёмкость.
5. Как только молоко достаточно нагреется, появится молочная пена. Остановите процесс, снова нажав кнопку пара .
6. Протрите насадку и металлическую трубку влажной тканью.
7. Вылейте горячую молочную пену в чашку с эспрессо. Теперь можно наслаждаться кофе.

## ГОРЯЧАЯ ВОДА

1. Нажав кнопку горячей воды  на приборе, вы можете получить просто горячую воду. После нажатия кнопка горячей воды будет мигать, а свет означает, что прибор нагревает воду. Когда вода нагреется, кнопка перестанет мигать и подсветка выключится.
2. Горячая вода подается через паровой краник.

## ВЫКЛЮЧЕНИЕ УСТРОЙСТВА

Нажмите кнопку ON/OFF , чтобы выключить устройство.

## АВТОМАТИЧЕСКОЕ ВЫКЛЮЧЕНИЕ

Устройство оснащено функцией автоматического выключения. У каждого режима свое установленное время выключения (см. раздел «Выбор режима»).

## ДОПОЛНИТЕЛЬНЫЕ НАСТРОЙКИ

### Настройка количества кофе / горячей воды

1. При приготовлении кофе или наливая горячую воду, нажмите и удерживайте выбранную кнопку. Устройство продолжит приготовление.
2. Когда будет достигнут желаемый объём кофе или горячей воды, отпустите кнопку. Раздастся два звуковых сигнала и объём будет сохранён.

### Регулировка помола

1. Вы можете настраивать кофемолку, чтобы установить различные степени помола кофе, поворачивая регулировочное колесо в контейнере для кофейных зёрен. Точки на регулировочном колесе указывают на степень помола.

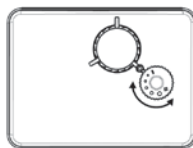

2. Когда кофемолка измельчает кофейные зёрна, поворачивайте регулировочное колесо, чтобы изменить помол.

## ВНИМАНИЕ

**Настраивайте помол только когда кофемолка работает. В противном случае это может повредить кофемолку.**



## Выбор режима

У устройства есть три различных режима: стандартный, ECO и ускоренный. В режиме ECO устройство помогает сэкономить больше энергии. В ускоренном режиме пользователь может приготовить кофе быстрее, чем в стандартном режиме.

	Ускоренный режим	Стандартный режим	ECO режим
Освещение	Да	Да	Нет
Предварительное замачивание	Нет	Да	Да
Автоматическое выключение	30 мин	20 мин	10 мин
Запоминание объема напитков	Да	Да	Да

## ПРИМЕЧАНИЕ

*Функция предварительного замачивания смачивает молотый кофе небольшим количеством воды перед полной экстракцией кофе. При этом частицы кофе расширяются, создавая большее давление в заварочном блоке, что помогает извлечь все масла и полный вкус из молотых зерен.*

1. Когда устройство находится в режиме готовности, нажмите и держите 5 секунд нажатой кнопку .
2. Кнопка  будет мигать. В различных режимах будут отображаться следующие индикаторы:

	 Кнопка эспрессо	 Кнопка лунго	 Кнопка горячей воды
Ускоренный режим	Горит	Мигает	Мигает
Стандартный режим	Мигает	Горит	Мигает
ECO режим	Мигает	Мигает	Горит

3. Нажмите кнопку эспрессо для быстрого режима, кнопку лунго для стандартного режима и кнопку горячей воды для режима ECO. Прозвучат 2 звуковых сигнала, указывающие на то, что режим выбран.

## ПРИМЕЧАНИЕ

*Если в каждом режиме вы нажмете некорректную кнопку, устройство не отреагирует на нажатие.*

4. Если вы не хотите менять режим, нажмите кнопку  снова или подождите 5 секунд, пока устройство вернется в режим готовности.

# ОЧИСТКА И ОБСЛУЖИВАНИЕ

## Stollar Slim Café Solo SEM770

### ЕЖЕДНЕВНАЯ ОЧИСТКА УСТРОЙСТВА

Регулярная очистка и обслуживание устройства очень важны для продления срока его службы.

### ОЧИСТКА ПОДДОНА ДЛЯ СБОРА КАПЕЛЬ И КОНТЕЙНЕРА ДЛЯ КОФЕЙНОЙ ГУЩИ

Опустошайте и очищайте поддон для сбора капель каждый день.

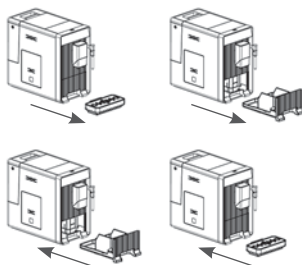

1. Выдвиньте поддон для сбора капель из устройства. Вылейте накопившуюся воду из поддона и промойте его свежей водой. Тщательно высушите.
2. Выберите внутренний поддон для сбора капель и контейнер для кофейной гущи. Опустошите контейнер для гущи и промойте его свежей водой. Тщательно высушите.
3. Установите контейнер гущи обратно во внутренний поддон для сбора капель.
4. Установите наружный поддон для сбора капель обратно.

### ПРИМЕЧАНИЕ

Когда загорается  индикатор, необходимо опустошить контейнер для гущи.

### ОЧИСТКА ЗАВАРОЧНОГО БЛОКА

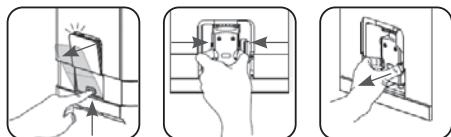

1. Легко надавите на дверцу обслуживания, чтобы открыть её.
2. Снимите дверцу обслуживания.
3. Нажмите на кнопки освобождения заварочного блока и извлеките его. Промойте проточной водой.
4. Вставьте заварочный блок обратно. Установите дверцу.

### ПРИМЕЧАНИЕ

Когда индикатор  горит, это указывает на то, что заварочный блок не установлен / установлен неправильно.

Когда индикатор  мигает, это указывает на то, что дверца обслуживания не установлены / установлена неправильно.

Когда индикатор  мигает, контейнер для гущи не установлен.

### ОЧИСТКА РЕЗЕРВУАРА ДЛЯ ВОДЫ

1. Снимите резервуар для воды с устройства и промойте свежей водой.
2. Наполните резервуар для воды свежей питьевой водой до уровня MAX. Установите резервуар обратно на устройство.

### ОЧИСТКА ПАРОВОЙ НАСАДКИ

1. Разблокируйте крышку носика, повернув ее влево. Затем потяните вниз, чтобы снять.
2. Потяните металлическую трубку вниз, чтобы разъединить крышку носика и металлическую трубку.

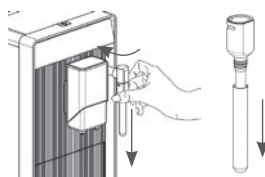

3. Вымойте крышку носика и металлическую трубку чистой водой.
4. Снова соберите металлическую трубку и крышку носика. Затем толкните вверх, чтобы установить крышку носика на место. Затем поверните направо, чтобы зафиксировать.







## ОЧИСТКА ОТ НАКИПИ

Если горит индикатор , это означает, что необходимо произвести очистку от накипи. Устройство будет оставаться в хорошем состоянии значительно дольше, если эта процедура будет выполняться регулярно (раз в месяц или чаще, в зависимости от жесткости воды).

1. Наполните резервуар для воды до отметки MAX.
2. Добавьте в резервуар пакетик чистящего средства.



### ВАЖНО

**Не используйте уксус и другие чистящие средства. Чистящее средство может повредить устройство.**

3. Подключите устройство к источнику питания.
4. Поставьте достаточно большой контейнер под носик.
5. В режиме ожидания, нажмите и 5 секунд держите нажатыми кнопки ON/OFF  и эспрессо . Прозвучат два звуковых сигнала,  и кнопка эспрессо  будут мигать.
6. Нажмите кнопку эспрессо , чтобы подтвердить цикл очистки от накипи. Чтобы вернуться в режим готовности, нажмите кнопку .
7.  будет мигать, указывая на то, что устройство выполняет цикл очистки.

### ВНИМАНИЕ

**Держите кожу/тело подальше от горячей воды.**



8. Когда вся вода из резервуара для воды будет использована,  и кнопка эспрессо  будут мигать. Удалите остатки чистящего средства в резервуаре для воды и заполните резервуар до отметки MAX. Когда резервуар будет заполнен водой,  погаснет. Устройство продолжит цикл очистки.
9. По завершении цикла очистки от накипи устройство автоматически выключится.

### ПРИМЕЧАНИЕ

*Будьте терпеливы, чтобы обеспечить завершение процесса очистки.*

## ФУНКЦИЯ ОПУСТОШЕНИЯ СИСТЕМЫ

Функция опустошения системы рекомендуется перед хранением, транспортировкой, для защиты от замерзания или перед отправкой аппарата в сервис.



1. В режиме ожидания одновременно нажмите и удерживайте 5 секунд кнопку ON/OFF  и кнопку лунго .
2.  начнёт мигать.
3. Выньте бак для воды.  будет гореть постоянно – это означает, что функция опустошения запущена. Через кофейный носик вытечет небольшое количество воды. Если хотите прервать процесс, нажмите кнопку ON/OFF  – аппарат вернётся в режим ожидания.
4. По завершении аппарат автоматически выключится.

### ВАЖНО

**После использования функции опустошения системы, когда снова захотите пользоваться аппаратом, нажмите кнопку горячей воды, пока из носика не потечёт вода – система снова заполнится.**

## РУЧНАЯ ПРОМЫВКА

Вы можете выполнить ручной цикл промывки, чтобы очистить кофейный носик после использования или, если устройство не использовалось долгое время.

1. В режиме ожидания, нажмите и 5 секунд держите нажатыми кнопки ON/OFF  и горячая вода .
2. Кнопка горячей воды будет мигать. Через кофейный носик выльется небольшое количество воды.

### ВНИМАНИЕ

**Через кофейный носик вытечет небольшое количество воды в поддон для сбора капель. Избегайте контакта с брызгами.**

3. После промывки устройство вернется в режим готовности.

### ОЧИСТКА УСТРОЙСТВА

1. Отсоедините устройство от сети.
2. Слейте всю воду из внутреннего и внешнего поддона для сбора капель.
3. Чтобы удалить пятна воды с устройства, используйте влажную ткань или мягкое чистящее средство.

### ВАЖНО

Для очистки устройства никогда не используйте абразивные средства, уксус или средства для удаления накипи, не входящие в комплект.

### ОЧИСТКА КАНАЛА МОЛОТОГО КОФЕ

После длительного использования молотый кофе может прилипнуть к стенкам внутреннего канала. Рекомендуется очистить канал, выполнив следующие действия, чтобы обеспечить поступление молотого кофе в заварочный блок.

1. Слегка нажмите на нижнюю часть дверцы обслуживания.
2. Снимите дверцу.
3. Нажмите кнопку освобождения заварочного блока.
4. Снимите заварочный блок.

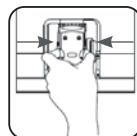
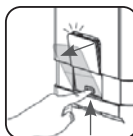

5. Вымойте заварочный блок чистой водой. Дайте ему полностью высохнуть перед тем, как установить обратно.

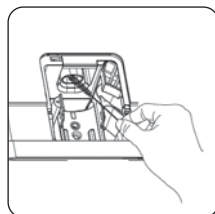

6. Используйте щетку для очистки, чтобы очистить канал и избавиться от остатков молотого кофе и кофейного порошка.
7. Используйте ткань, чтобы тщательно очистить внутреннюю часть устройства. Хорошо высушите перед закрытием дверцы обслуживания.

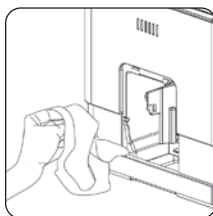



# УСТРАНЕНИЕ НЕИСПРАВНОСТЕЙ

## Stollar Slim Café Solo SEM770

ПРОБЛЕМА	ПРИЧИНА	РЕШЕНИЕ
Устройство не работает.	Устройство не подсоединено к сети.	Подсоедините и нажмите кнопку ON/OFF.  Проверьте шнур питания и штекер.
Нет реакции или замедленная реакция на несколько попыток нажать кнопку на панели.	На устройство воздействуют электромагнитные помехи.	Отсоедините устройство от розетки. Снова включите через несколько минут.
	Грязь на панели.	Очистите панель тканью, которая включена в комплектацию.
Кофе недостаточно горячий.	Чашки не были подогреты.	Промойте устройство, прежде чем готовить кофе.
	Заварочный блок слишком холодный.	Промойте устройство, прежде чем готовить кофе.
Кофе не выходит из носика.	Возможно, перед этим была использована функция пустой системы.	Нажмите и удерживайте кнопку горячей воды, пока вода не начнет течь из носика.
Первая чашка кофе получается невкусной.	При первом использовании кофемолка не насыпает достаточного количества кофе в заварочный блок.	Вылейте этот кофе. Качество следующих порций всегда будет лучше.
На кофе нет пенки.	Используются несвежие кофейные зерна.	Смените или используйте подходящую марку кофе.
Сенсорные кнопки не реагируют.	Нажатие происходит не из положения перед устройством.	Нажмите нижнюю часть значка сенсорной кнопки, находясь непосредственно перед устройством.
Устройство слишком долго нагревается.	Скопилось много накипи.	Очистите устройство от накипи.
Снят резервуар для воды/уровень воды в резервуаре слишком низкий, но нет индикации 	Область вокруг соединителя резервуара мокрая.	Вытрите воду вокруг соединителя резервуара.
Во внутреннем каплесборнике слишком много воды.	Кофе смолот слишком мелко и не дает воде течь.	Установите более крупный помол.

## УСТРАНЕНИЕ НЕИСПРАВНОСТЕЙ

ПРОБЛЕМА	ПРИЧИНА	РЕШЕНИЕ
Кофе течет слишком медленно или капает.	Кофе смолот слишком мелко и не дает воде течь.	Установите более крупный помол.
Мигает индикатор отсутствия зерен  , но в контейнере еще много зерен кофе.	Засорен внутренний канал для молотого кофе.	Следуйте инструкциям в разделе «Очистка канала молотого кофе».
Индикатор удаления накипи  продолжает мигать даже после завершения процесса удаления накипи.	Процесс удаления накипи не завершен.	Пожалуйста, будьте терпеливы и дождитесь завершения процесса. Устройство автоматически выключится. Не выключайте устройство вручную.



# STOLLAR

That's the idea™

STOLLAR is a registered trademark of B.T.U. Company, Ltd.

Due to continual improvements in design or otherwise,  
the product you purchase may differ slightly from the one illustrated in this booklet.

[www.stollar.eu](http://www.stollar.eu)