

STOLLAR

Salt&Pepper SSP300



- LV** LIETOŠANAS
PAMĀCĪBA
- LT** NAUDOJIMO
INSTRUKCIJA
- EE** KASUTUSJUHEND
- RU** РУКОВОДСТВО
ПО ЭКСПЛУАТАЦИИ

- Pirms pirmās lietošanas noņemiet un drošā veidā atbrīvojieties no jebkura iepakojuma.
- Šo ierīci var lietot personas ar pazeminātām fiziskām, sensorām vai garīgām spējām vai personas bez pieredzes un zināšanām, ja tās tiek uzraudzītas vai tām tiek sniegti norādījumi attiecībā uz ierīces drošu lietošanu un tās apzinās ar lietošanu saistītos riskus.

 Neiegremdējiet ierīci ūdenī vai citā šķidrumā.

 Attēlotais simbols nozīmē, ka šo ierīci nedrīkst izmest ar standarta sadzīves atkritumiem. Tā jānogādā vietējās pašvaldības atkritumu savākšanas centrā, kas paredzēts šim mērķim, vai pie izplatītāja, kas nodrošina šādu pakalpojumu. Lai iegūtu papildu informāciju, lūdzu, sazinieties ar vietējo pašvaldību.

SASTĀVDAĻAS

Stollar Salt&Pepper SSP300

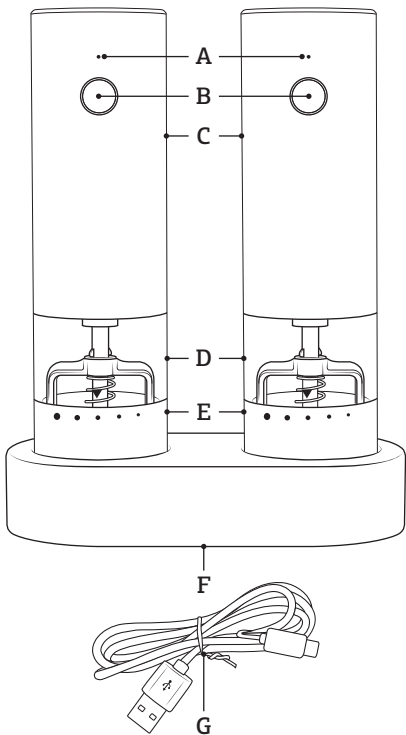

- A. Gaismas indikators
- B. Ieslēgšanas/izslēgšanas poga
- C. Motora korpuss
- D. Tvertne
- E. Maluma rupjuma regulēšanas gredzens
- F. Uzglabāšanas pamatne
- G. Type-C uzlādes kabelis

LIETOŠANA

Stollar Salt&Pepper SSP300

UZLĀDE

Ierīcē ir uzlādējams litija jonu akumulators.

Pilnīgai akumulatora uzlādei nepieciešamas aptuveni 2 stundas.

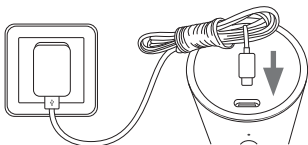

1. Pievienojiet komplektā iekļauto Type-C uzlādes kabeli 5 V USB Type-A adapterim (nav iekļauts komplektā) un iespraudiet adapteri elektrības rozetē.
2. Pēc tam pievienojiet uzlādes kabeli dzirnaviņu augšdaļā esošajai Type-C pieslēgvietai.
3. Uzlādes laikā gaismas indikators iedegas.
4. Kad akumulators ir pilnībā uzlādēts, indikators nodziest.

PIEZĪME

Ja ierīce netiek lietota, ieteicams uzlādēt akumulatoru reizi trijos mēnešiem, lai pagarinātu tā kalpošanas laiku.

LIETOŠANA

1. Stingri turiet motora korpusu, pagrieziet tvertni pretēji pulksteņrādītāja virzienam, lai to noņemtu no dzirnaviņām.
2. Ievietojiet piparus vai sāli tvertnē.

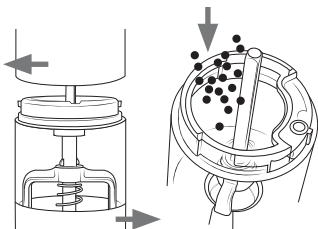

3. Pagrieziet tvertni pulksteņrādītāja virzienā, lai to atkārtoti piestiprinātu pie motora korpusa.

4. Nospiediet un turiet ieslēgšanas/izslēgšanas pogu, lai maltu; atlaidiet pogu, lai apturētu malšanu.
5. Regulējiet maluma rupjumu, attiecīgi pagriežot regulēšanas gredzenu.

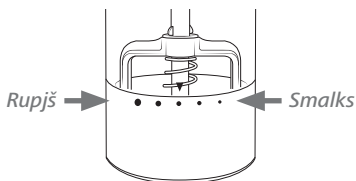

PIEZĪME

Neizmantojiet dzirnaviņas gatavojot, jo tvaika ietekmē var aizsprostoties malšanas mehānisms.

TĪRĪŠANA UN APKOPE

- Tvertni var iztīrīt, izskalojot to ar tīru ūdeni, tomēr ūdenī iegremdēt to nedrīkst.
- Pirms atkārtotas uzpildīšanas un salikšanas ļaujiet tvertnei pilnībā nožūt.



BRĪDINĀJUMS

Neskalojiet motora korpusu ar ūdeni.



BRĪDINĀJUMS

Nekādā gadījumā nemazgājiet motora korpusu vai tvertni trauku mazgājamā mašīnā.

PROBLĒMU NOVĒRŠANA

Ja dzirnaviņas nedarbojas vai apstājas malšanas laikā

- Uzlādējiet dzirnaviņas.
- Pielāgojiet malumu uz rupjāku iestatījumu.

PIEZĪME

Nav ieteicams lietot ierīci uzlādes laikā.

- Prietaisą naudodami pirmą kartą, nuimkite ir saugiai pašalinkite visas pakuotės medžiagas.
- Šį prietaisą gali naudoti asmenys, kurių fizinės ar protinės galimybės yra ribotos arba kuriems trūksta patirties ir žinių, jei jie prižiūrimi arba instruktuojami, kaip saugiai naudoti prietaisą, ir supranta su tuo susijusią riziką.

 Prietaiso nenardinkite į vandenį ar kitą skystį.

 Šis simbolis nurodo, kad prietaiso negalima išmesti su įprastomis buitinėmis atliekomis. Jį reikia nugabenti į šiam tikslui vietinės savivaldybės įsteigtą atitinkamą atliekų tvarkymo centrą arba tokią paslaugą teikiančiam prekybos atstovui. Jei pageidaujate daugiau informacijos, susisiekite su vietos savivaldybe.

KOMPONENTAI

Stollar Salt&Pepper SSP300

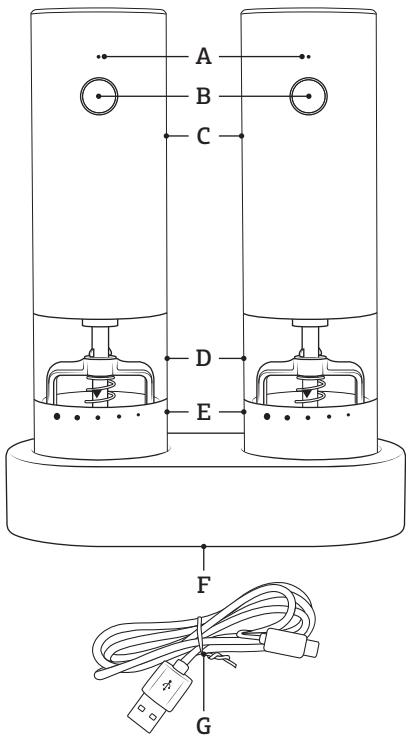

- A. Indikatoriaus lemputė
- B. Įjungimo/išjungimo mygtukas
- C. Variklio korpusas
- D. Indelis
- E. Malimo rupjumo reguliavimo žiedas
- F. Laikymo pagrindas
- G. Type-C įkrovimo laidas

NAUDOJIMAS

Stollar Salt&Pepper SSP300

ĮKROVIMAS

Įrenginyje yra įkraunama ličio jonų baterija. Baterijos visiškam įkrovimui reikia maždaug 2 valandų.

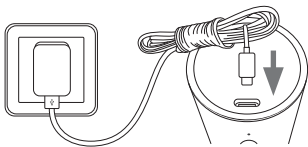

1. Prijunkite pridėtą Type-C įkrovimo laidą prie 5 V USB Type-A adapterio (nepridedamas), tada įkiškite adapterį į elektros lizdą.
2. Tada prijunkite įkrovimo laidą prie Type-C jungties malūnėlio viršuje.
3. Įkrovimo metu indikatoriaus lemputė dega.
4. Kai baterija visiškai įkrauta, indikatoriaus lemputė užgesa.

PASTABA

Kai įrenginys nenaudojamas, rekomenduojama kas 3 mėnesius įkrauti bateriją, kad būtų užtikrintas ilgesnis jos tarnavimo laikas.

NAUDOJIMAS

1. Tvirtai laikykite variklio korpusą, pasukite indelį prieš laikrodžio rodyklę, kad nuimtumėte jį nuo malūnėlio.
2. Į indelį įberkite pipirų arba druskos.

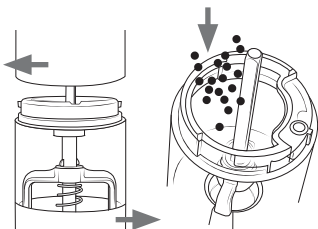

3. Pasukite indelį pagal laikrodžio rodyklę, kad vėl pritvirtintumėte prie variklio korpusa.

4. Paspauskite ir laikykite įjungimo/išjungimo mygtuką malimui, atleiskite mygtuką norėdami sustabdyti.
5. Malimo rupjumą reguliuokite sukdami reguliavimo žiedą.

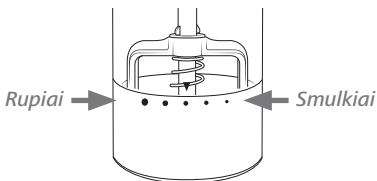

PASTABA

Malūnėlio nenaudokite virš verdamų ar kepamų produktų, nes dėl garų užsikiš malimo mechanizmas.

VALYMAS IR PRIEŽIŪRA

- Indelį galima išvalyti, jį praskalaujant švari vandeniu, tačiau jo negalima pamerkti.
- Prieš vėl užpildydami ir uždėdami indelį, palaukite, kol jis visiškai išdžius.



DĖMESIO!

Variklio bloko vandeniui neskalauskite.



DĖMESIO!

Variklio bloko ar indelio nedėkite į indaplovę.

SUTRIKIMŲ ŠALINIMAS

Jei malūnėlis neveikia arba sustoja malimo metu

- Įkraukite malūnėlį.
- Nustatykite rupjesnį malimą.

PASTABA

Nerekomenduojama naudoti įrenginį įkrovimo metu.

- Eemaldage kõik pakkematerjalid ja kõrvaldage need kasutuselt keskkonnale ohutult.
- Isikud, kellel on tavapärasest väiksemad füüsilised, sensoorsed või vaimsed võimed või kellel puuduvad piisavad kogemused ja teadmised, tohivad seadet kasutada järelevalve all või juhul, kui neile on antud juhised seadme ohutuks kasutamiseks ja nad mõistavad sellega kaasnevaid ohtusid.

 Ärge pange seadet vette ega muusse vedelikku.

 See sümbol näitab, et seadet ei tohi visata majapidamisjäätmete hulka. Viige kasutuskõlbmatuks muutunud seade vastavasse kohalikku kogumispunkti või sellekohast teenust pakkuvale edasimüüjale. Lisateavet saate kohalikust omavalitsusest.

SEADME OSAD

Stollar Salt&Pepper SSP300

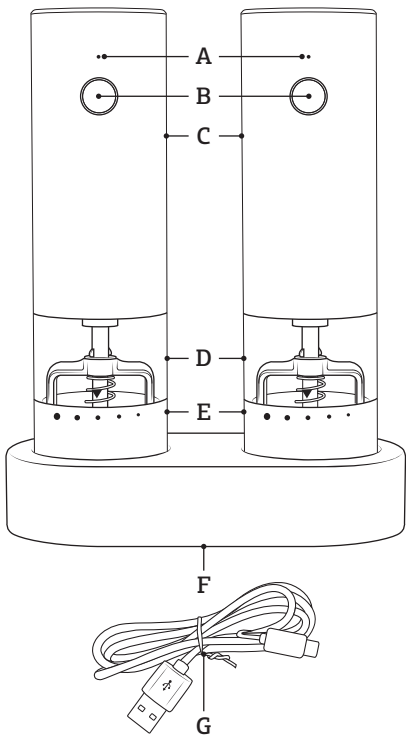

- A. Indikaatorlamp
- B. Sisse/välja lülit
- C. Mootori korpus
- D. Anum
- E. Jahvatusastme reguleerimisrõngas
- F. Hoialus
- G. Type-C laadimiskaabel

KASUTAMINE

Stollar Salt&Pepper SSP300

LAADIMINE

Seadmes on taaslaetav liitium-ioonaku. Aku täislaadimine võtab aega umbes 2 tundi.

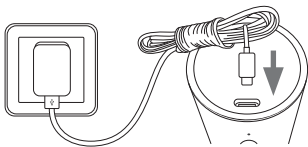

1. Ühendage kaasasolev Type-C laadimiskaabel 5 V USB Type-A adapteriga (ei kuulu komplekti), seejärel ühendage adapter vooluvõrku.
2. Seejärel ühendage laadimiskaabel veski ülaosas asuva Type-C pordiga.
3. Laadimise ajal põleb indikaatorlamp.
4. Kui aku on täielikult laetud, indikaatorlamp kustub.

MÄRKUS

Kui seadet pikemat aega ei kasutata, soovitatakse akut laadida vähemalt kord kolme kuu jooksul, et säilitada aku eluiga.

KASUTAMINE

1. Hoidke mootori korpusest kindlalt kinni ja keerake anumad vastupäeva, et see veskest eemaldada.
2. Pange anumasse pipart või soola.

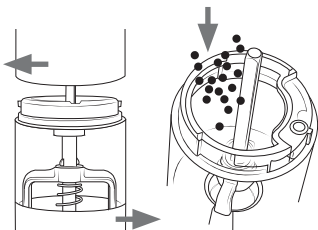

3. Keerake anumad päripäeva, et see uuesti mootori korpuse külge kinnitada.

- Jahvatamiseks vajutage ja hoidke sisse/välja nuppu all, peatamiseks vabastage nupp.
- Reguleerige jahvatusastet keerates reguleerimisrõngast.

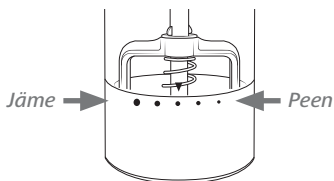

MÄRKUS

Ärge kasutage seadet toiduvalmistusala, sest aurust tulenev niiskus võib jahvatusmehhanismi ummistada.

PUHASTAMINE JA HOOLDUSTÖÖD

- Loputage anumad puhastamiseks puhta veega. Anumad ei tohi kasta üleni vette.
- Laske anumad enne uuesti täitmist ja oma kohale tagasi panemist täielikult kuivada.



HOIATUS!

Ärge pange mootoriga osa vette.



HOIATUS!

Ärge peske mootoriga osa ega anumad nõudepesumasinas.

VEAOTSING

Kui veski ei tööta või peatub jahvatamise ajal



- Laadige veskit.
- Seadke jämedam jahvatusaste.

MÄRKUS

Seadet ei soovitata kasutada laadimise ajal.

- Это устройство может использоваться людьми с ограниченными физическими, сенсорными или умственными способностями, только если они находятся под наблюдением или им были даны указания относительно безопасного использования устройства и они понимают возможные опасности.
- Перед первым использованием удалите и с надлежащими мерами предосторожности выбросьте все упаковочные материалы.

 Не погружайте прибор в воду или любую другую жидкость.

 Показанный символ  означает, что это устройство не может утилизироваться с бытовыми отходами. Его необходимо сдать в специализированный муниципальный центр сбора отходов или дилеру, предоставляющему такую услугу. За более подробной информацией обращайтесь в местный муниципалитет.

КОМПОНЕНТЫ

Stollar Salt&Pepper SSP300

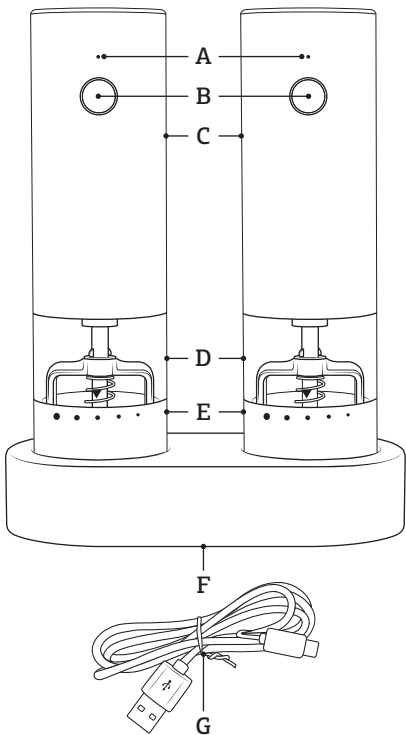

- A. Световой индикатор
- B. Кнопка включения/выключения
- C. Моторный блок
- D. Контейнер
- E. Кольцо регулировки степени помола
- F. Подставка для хранения
- G. Кабель зарядки Type-C

ИСПОЛЬЗОВАНИЕ

Stollar Salt&Pepper SSP300

ЗАРЯДКА

В устройстве имеется перезаряжаемая литий-ионная батарея. Полная зарядка батареи занимает около 2 часов.

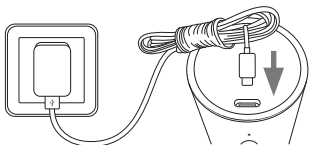

1. Подсоедините прилагаемый кабель Type-C к адаптеру USB Type-A 5 В (адаптер не входит в комплект) и вставьте адаптер в розетку.
2. Затем подключите зарядный кабель к порту Type-C в верхней части измельчителя.
3. Во время зарядки горит световой индикатор.
4. Когда батарея полностью заряжена, индикатор гаснет.

ПРИМЕЧАНИЕ

Если устройство длительное время не используется, рекомендуется подзаряжать батарею раз в три месяца — это продлит срок её службы.

ИСПОЛЬЗОВАНИЕ

1. Крепко держите моторный блок, поверните контейнер против часовой стрелки, чтобы снять его с измельчителя.
2. Засыпьте в контейнер перец или соль.

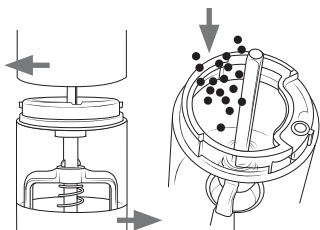

3. Поверните контейнер по часовой стрелке, чтобы снова закрепить его на моторном блоке.

4. Для помола нажмите и удерживайте кнопку включения/выключения, отпустите кнопку для остановки.
5. Степень помола регулируется поворотом регулировочного кольца.

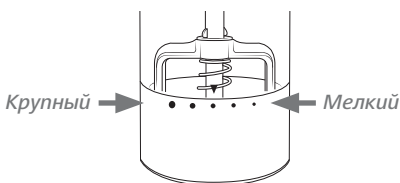

ПРИМЕЧАНИЕ

Не используйте прибор во время готовки, так как влага от пара может засорить механизм измельчения.

ОЧИСТКА И ОБСЛУЖИВАНИЕ

- Контейнер можно очистить, ополоснув его чистой водой, но погружать в воду сам прибор не следует.
- Дайте контейнеру полностью высохнуть перед повторным заполнением и сборкой.



ПРЕДУПРЕЖДЕНИЕ

Не промывайте моторный блок водой.



ПРЕДУПРЕЖДЕНИЕ

Не мойте моторный блок или контейнер в посудомоечной машине.

УСТРАНЕНИЕ НЕИСПРАВНОСТЕЙ

Если измельчитель не работает или останавливается во время помола

- Зарядите устройство.
- Установите более крупный помол.

ПРИМЕЧАНИЕ

Не рекомендуется использовать устройство во время зарядки.

STOLLAR

That's the idea™

STOLLAR is a registered trademark
of B.T.U. Company, Ltd.

Due to continual improvements in design or otherwise,
the product you purchase may differ slightly
from the one illustrated in this booklet.

www.stollar.eu